

**SCHUNK - Abstützbüchsen**  
Type ASB für SSD-S

**SCHUNK - Supporting bush**  
Type ASB for SSD-S

**SCHUNK - Entretoise d'appui**  
Type ASB pour SSD-S

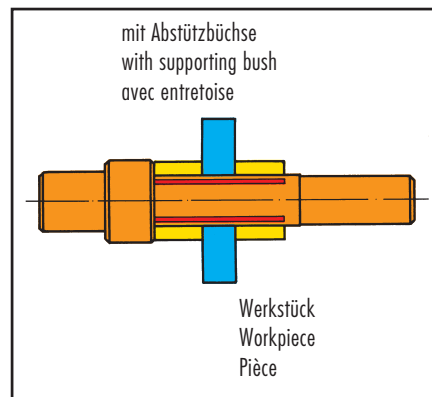
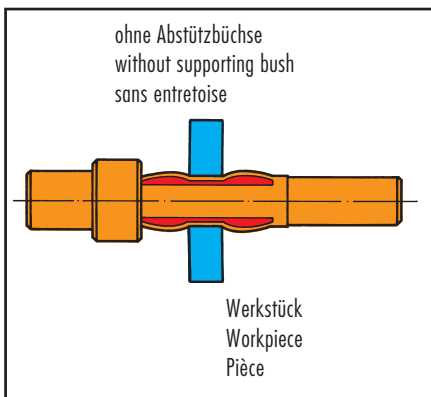
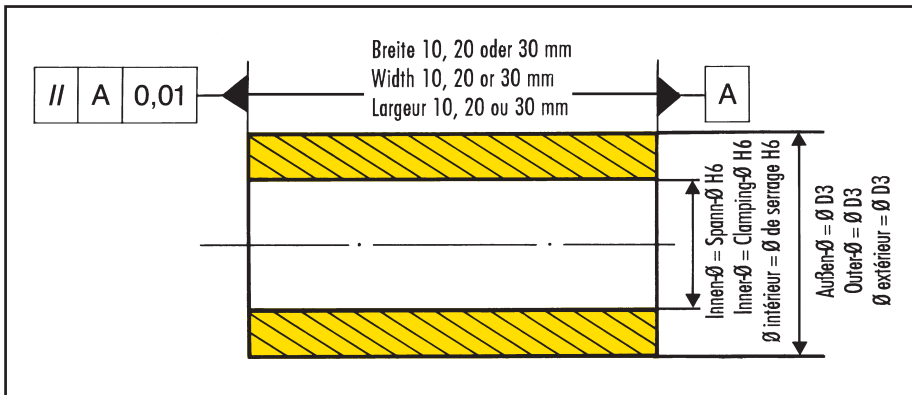

**Funktion der Abstützbüchse**

Wir empfehlen, zur Verbesserung der Fertigungsqualität und zur Erhöhung der Lebensdauer des Dehnspanndornes, freiliegende Spannstellen mit SCHUNK-Abstützbüchsen, Type ASB, abzudecken.

**Function of the supporting bush**

We recommend, in order to improve manufacturing quality and life span of the hydr. arbor, to cover unsupported clamping areas with SCHUNK-supporting bushes, Type ASB.

**Fonction de l' entretoise d'appui**

Nous recommandons, pour une qualité de fabrication plus élevée et pour l'augmentation de la longévité du mandrin expansible hydraulique, de couvrir les zones de serrage non utilisées au moyen d'entretoises SCHUNK d'appui du type ASB.

Spann Ø Clamp.-Ø Ø de serrage * D <sub>2</sub> - 0,005	ASB 10 (10 mm breit) (10 mm's wide) (long. 10 mm) Ident.-Nr. Id.-no. N° d'identité	ASB 20 (20 mm breit) (20 mm's wide) (long. 20 mm) Ident.-Nr. Id.-no. N° d'identité	ASB 30 (30 mm breit) (30 mm's wide) (long. 30 mm) Ident.-Nr. Id.-no. N° d'identité
13	200 500	200 510	200 520
14	200 530	200 540	200 550
15	200 560	200 570	200 580
16	200 590	200 600	200 610
17	200 620	200 630	200 640
18	200 650	200 660	200 670
19	200 680	200 690	200 700
20	200 710	200 720	200 730
21	200 740	200 750	200 760
22	200 770	200 780	200 790
23	200 800	200 810	200 820
24	200 830	200 840	200 850
25	200 860	200 870	200 880
26	200 890	200 900	200 910
27	200 920	200 930	200 940
28	200 950	200 960	200 970
29	200 980	200 990	201 010
30	201 020	201 030	201 040
31	201 050	201 060	201 070

Spann Ø Clamp.-Ø Ø de serrage * D <sub>2</sub> - 0,005	ASB 10 (10 mm breit) (10 mm's wide) (long. 10 mm) Ident.-Nr. Id.-no. N° d'identité	ASB 20 (20 mm breit) (20 mm's wide) (long. 20 mm) Ident.-Nr. Id.-no. N° d'identité	ASB 30 (30 mm breit) (30 mm's wide) (long. 30 mm) Ident.-Nr. Id.-no. N° d'identité
32	201 080	201 090	201 100
33	201 110	201 120	201 130
34	201 140	201 150	201 160
35	201 170	201 180	201 190
36	201 200	201 210	201 220
37	201 230	201 240	201 250
38	201 260	201 270	201 280
39	201 290	201 300	201 310
40	201 320	201 330	201 340
41	201 350	201 360	201 370
42	201 380	201 390	201 400
43	201 410	201 420	201 430
44	201 440	201 450	201 460
45	201 470	201 480	201 490
46	201 500	201 510	201 520
47	201 530	201 540	201 550
48	201 560	201 570	201 580
49	201 590	201 600	201 610
50	201 620	201 630	201 640

\* Zwischenmaße, z.B. 34,3, ebenfalls lieferbar (aus nächstkleinerem mm-Maß gefertigt)

\* Intermediate sizes (made from next smaller mm-dimensions), e.g. 34.3 also available

\* Côtes intermédiaires, par exemple 34,3 également livrables (fabriqué à partir de la dimension)