

SCHUNK FORTIS-Dehnspanndorne,
Ausführung mit Stahldehnbüchse,
Aufnahme zwischen Spitzen,
Type SSD-S

SCHUNK FORTIS-Expansion arbors,
version with steel expansion sleeve,
mounted between centers,
Type SSD-S

SCHUNK FORTIS Mandrins expansibles,
exécution avec douille expansible,
logement entre pointes,
Type SSD-S

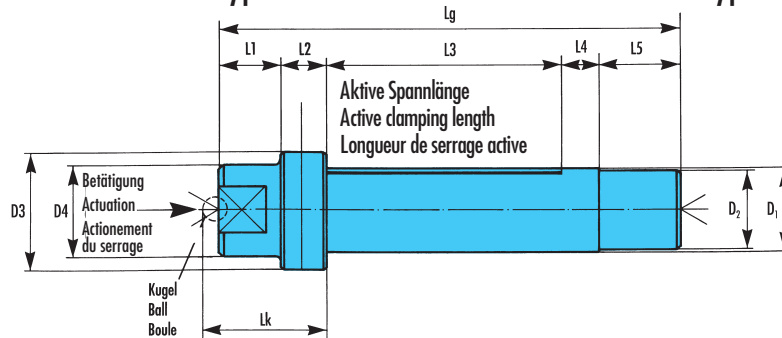

Maß- und Bestelltabelle

Dimensions and ordering data

Tableau des côtes des références-commande

| Spann-Ø Clamp-Ø Ø de serrage * D ₁ - 0,005 | Ident.-Nr. Id.-No. N° d'identité | Dehnrage Rate of expansion Expansibilité | D ₂ | D ₃ | D ₄ | L ₁ | L ₂ | L ₃ | L ₄ | L ₅ | L _g | L _k *** ± 0,3 | Kugel Ball Boule Ø |
|---|--|--|----------------|----------------|----------------|----------------|----------------|----------------|----------------|----------------|----------------|-----------------------------|-----------------------------|
| 13 | 200 100 | 0,039 | 12,95 | 25 | 18 | 25 | 15 | 40 | 5 | 35 | 120 | 48,00 | 12 |
| 14 | 200 110 | 0,042 | 13,95 | 25 | 18 | 25 | 15 | 40 | 5 | 35 | 120 | 48,00 | 12 |
| 15 | 200 120 | 0,045 | 14,95 | 25 | 18 | 25 | 15 | 40 | 5 | 35 | 120 | 48,00 | 12 |
| 16 | 200 130 | 0,048 | 15,95 | 27 | 18 | 25 | 15 | 40 | 5 | 35 | 120 | 48,00 | 12 |
| 17 | 200 140 | 0,051 | 16,95 | 27 | 18 | 25 | 15 | 40 | 5 | 35 | 120 | 48,00 | 12 |
| 18 | 200 150 | 0,054 | 17,95 | 27 | 18 | 25 | 15 | 40 | 5 | 35 | 120 | 48,00 | 12 |
| 19 | 200 160 | 0,057 | 18,95 | 31 | 24 | 30 | 15 | 60 | 5 | 35 | 145 | 54,50 | 14 |
| 20 | 200 170 | 0,060 | 19,95 | 31 | 24 | 30 | 15 | 60 | 5 | 35 | 145 | 54,50 | 14 |
| 21 | 200 180 | 0,063 | 20,95 | 31 | 24 | 30 | 15 | 60 | 5 | 35 | 145 | 54,50 | 14 |
| 22 | 200 190 | 0,066 | 21,95 | 31 | 24 | 30 | 15 | 60 | 5 | 35 | 145 | 54,50 | 14 |
| 23 | 200 200 | 0,069 | 22,95 | 35 | 28 | 35 | 15 | 60 | 5 | 35 | 150 | 59,50 | 14 |
| 24 | 200 210 | 0,072 | 23,95 | 35 | 28 | 35 | 15 | 60 | 5 | 35 | 150 | 59,50 | 14 |
| 25 | 200 220 | 0,075 | 24,95 | 35 | 28 | 35 | 15 | 60 | 5 | 35 | 150 | 59,50 | 14 |
| 26 | 200 230 | 0,078 | 25,95 | 35 | 28 | 35 | 15 | 60 | 5 | 35 | 150 | 59,50 | 14 |
| 27 | 200 240 | 0,080 | 26,95 | 39 | 28 | 35 | 15 | 80 | 10 | 40 | 180 | 62,00 | 18 |
| 28 | 200 250 | 0,080 | 27,95 | 39 | 28 | 35 | 15 | 80 | 10 | 40 | 180 | 62,00 | 18 |
| 29 | 200 260 | 0,080 | 28,95 | 39 | 28 | 35 | 15 | 80 | 10 | 40 | 180 | 62,00 | 18 |
| 30 | 200 270 | 0,080 | 29,95 | 39 | 28 | 35 | 15 | 80 | 10 | 40 | 180 | 62,00 | 18 |
| 31 | 200 280 | 0,090 | 30,95 | 43 | 30 | 35 | 20 | 100 | 10 | 40 | 205 | 68,50 | 20 |
| 32 | 200 290 | 0,090 | 31,95 | 43 | 30 | 35 | 20 | 100 | 10 | 40 | 205 | 68,50 | 20 |
| 33 | 200 300 | 0,090 | 32,95 | 43 | 30 | 35 | 20 | 100 | 10 | 40 | 205 | 68,50 | 20 |
| 34 | 200 310 | 0,090 | 33,95 | 43 | 30 | 35 | 20 | 100 | 10 | 40 | 205 | 68,50 | 20 |
| 35 | 200 320 | 0,090 | 34,95 | 43 | 30 | 35 | 20 | 100 | 10 | 40 | 205 | 68,50 | 20 |
| 36 | 200 330 | 0,090 | 35,95 | 49 | 32 | 35 | 20 | 100 | 10 | 45 | 210 | 68,50 | 20 |
| 37 | 200 340 | 0,090 | 36,95 | 49 | 32 | 35 | 20 | 100 | 10 | 45 | 210 | 68,50 | 20 |
| 38 | 200 350 | 0,090 | 37,95 | 49 | 32 | 35 | 20 | 100 | 10 | 45 | 210 | 68,50 | 20 |
| 39 | 200 360 | 0,090 | 38,95 | 49 | 32 | 35 | 20 | 100 | 10 | 45 | 210 | 68,50 | 20 |
| 40 | 200 370 | 0,090 | 39,95 | 49 | 32 | 35 | 20 | 100 | 10 | 45 | 210 | 68,50 | 20 |
| 41 | 200 380 | 0,100 | 40,95 | 55 | 32 | 35 | 20 | 100 | 10 | 45 | 210 | 68,50 | 20 |
| 42 | 200 390 | 0,100 | 41,95 | 55 | 32 | 35 | 20 | 100 | 10 | 45 | 210 | 68,50 | 20 |
| 43 | 200 400 | 0,100 | 42,95 | 55 | 32 | 35 | 20 | 100 | 10 | 45 | 210 | 68,50 | 20 |
| 44 | 200 410 | 0,100 | 43,95 | 55 | 32 | 35 | 20 | 100 | 10 | 45 | 210 | 68,50 | 20 |
| 45 | 200 420 | 0,100 | 44,95 | 55 | 32 | 35 | 20 | 100 | 10 | 45 | 210 | 68,50 | 20 |
| 46 | 200 430 | 0,100 | 45,95 | 59 | 32 | 35 | 20 | 120 | 10 | 45 | 230 | 68,50 | 20 |
| 47 | 200 440 | 0,100 | 46,95 | 59 | 32 | 35 | 20 | 120 | 10 | 45 | 230 | 68,50 | 20 |
| 48 | 200 450 | 0,100 | 47,95 | 59 | 32 | 35 | 20 | 120 | 10 | 45 | 230 | 68,50 | 20 |
| 49 | 200 460 | 0,100 | 48,95 | 59 | 32 | 35 | 20 | 120 | 10 | 45 | 230 | 68,50 | 20 |
| 50 | 200 470 | 0,100 | 49,95 | 59 | 32 | 35 | 20 | 120 | 10 | 45 | 230 | 68,50 | 20 |

■ = 10 Arbeitstage, Zwischengrößen (z.B. 20,4)
ebenfalls 10 Arbeitstage

■ = kurzfristig lieferbar

* Zwischenmaße, z.B. 34,3, ebenfalls lieferbar
(aus nächstgrößerem mm-Maß gefertigt)

** Das Abstandsmaß L_k wird auf Wunsch mit einer Toleranz von
± 0,02 mm paarweise gleichgeschliffen. Diese Arbeit erfordert
einen Zuschlag von 15% zum Verkaufspreis.

■ = 10 working days, intermediate sizes (e.g. 20.4)
also within 10 working days available

■ = Available on short term delivery

* Intermediate sizes (made from next larger
mm-dimensions), e.g. 34.3 also available

** Clearance L_k is ground in pairs if required with a tolerance of
± 0.02 mm. This work entails a 15% surcharge on the sales price.

■ = Délai de fabrication 10 jours, dimensions intermédiaires (p.ex. 20,4)
délai de fabrication également 10 jours

■ = Livrable rapidement

* Côtes intermédiaires, par exemple 34,3, également livrables
(fabriqué à partir de la dimension immédiatement supérieure)

** La distance L_k est rectifiée sur demande par paires avec une tolérance de
± 0,02 mm. Le prix de vente est majoré de 15% pour ce travail.