

2-Finger- Kunststoff-Winkelgreifer Type: SGB 32 / 40 / 50

2-Finger-Poly-A- Angular-Gripper Type: SGB 32 / 40 / 50



Sehr geehrter Kunde,

wir gratulieren zu Ihrer Entscheidung für SCHUNK. Damit haben Sie sich für höchste Präzision, hervorragende Qualität und besten Service entschieden.

Sie erhöhen die Prozesssicherheit in Ihrer Fertigung und erzielen beste Bearbeitungsergebnisse – für die Zufriedenheit Ihrer Kunden.

SCHUNK-Produkte werden Sie begeistern.

Unsere ausführlichen Montage- und Betriebshinweise unterstützen Sie dabei.

Sie haben Fragen? Wir sind auch nach Ihrem Kauf jederzeit für Sie da. Sie erreichen uns unter den unten aufgeführten Kontaktadressen.

Mit freundlichen Grüßen

Ihre SCHUNK GmbH & Co. KG
Spann- und Greiftechnik

Dear Customer,

Congratulations on choosing a SCHUNK product. By choosing SCHUNK, you have opted for the highest precision, top quality and best service.

You are going to increase the process reliability of your production and achieve best machining results – to the customer's complete satisfaction.

SCHUNK products are inspiring.

Our detailed assembly and operation manual will support you.

Do you have further questions? You may contact us at any time – even after purchase. You can reach us directly at the below mentioned addresses.

Kindest Regards,

Your SCHUNK GmbH & Co. KG
Precision Workholding Systems

SCHUNK GmbH & Co. KG
Spann- und Greiftechnik
Bahnhofstr. 106-134
74348 Lauffen/Neckar
Deutschland
Tel. +49-7133-103-0
Fax +49-7133-103-2189
automation@de.schunk.com
www.schunk.com



Reg. No. DE-003496 QM



Reg. No. DE-003496 QM

AUSTRIA: SCHUNK Intec GmbH
Tel. +43-7229-65770-0 · Fax +43-7229-65770-10
info@at.schunk.com · www.at.schunk.com

BELGIUM, LUXEMBOURG:
SCHUNK Intec N.V. / S. A.
Tel. +32-53-853504 · Fax +32-53-836022
info@be.schunk.com · www.be.schunk.com

CANADA: SCHUNK Intec Corp.
Tel. +1-905-712-2200 · Fax +1-905-712-2210
info@ca.schunk.com · www.ca.schunk.com

CHINA: SCHUNK Representative Office
Tel. +86-21-64433177 · Fax +86-21-64431922
info@cn.schunk.com · www.cn.schunk.com

CZECH REPUBLIC: SCHUNK Intec s.r.o.
Tel. +420-545229095 · Fax +420-545220508
info@cz.schunk.com · www.cz.schunk.com

DENMARK: SCHUNK Intec A/S
Tel. +45-43601339 · Fax +45-43601492
info@dk.schunk.com · www.dk.schunk.com

FRANCE: SCHUNK Intec SARL
Tel. +33-1-64663824 · Fax +33-1-64663823
info@fr.schunk.com · www.fr.schunk.com

GREAT BRITAIN: SCHUNK Intec Ltd.
Tel. +44-1908-611127 · Fax +44-1908-615525
info@gb.schunk.com · www.gb.schunk.com

HUNGARY: SCHUNK Intec Kft.
Tel. +36-46-50900-7 · Fax +36-46-50900-6
info@hu.schunk.com · www.hu.schunk.com

INDIA: SCHUNK India Branch Office
Tel. +91-80-40538999 · Fax +91-80-41277363
info@in.schunk.com · www.in.schunk.com

ITALY: SCHUNK Intec S.r.l.
Tel. +39-031-4951311 · Fax +39-031-4951301
info@it.schunk.com · www.it.schunk.com

JAPAN: SCHUNK Intec K.K.
Tel. +81-33-7743731 · Fax +81-33-7766500
s-takano@tbk-hand.co.jp · www.tbk-hand.co.jp

MEXICO, VENEZUELA:
SCHUNK Intec S.A. de C.V.
Tel. +52-442-223-6525 · Fax +52-442-223-7665
info@mx.schunk.com · www.mx.schunk.com

NETHERLANDS: SCHUNK Intec B.V.
Tel. +31-73-6441779 · Fax +31-73-6448025
info@nl.schunk.com · www.nl.schunk.com

POLAND: SCHUNK Intec Sp.z o.o.
Tel. +48-22-7262500 · Fax +48-22-7262525
info@pl.schunk.com · www.pl.schunk.com

PORTUGAL: Sales Representative
Tel. +34-937-556 020 · Fax +34-937-908 692
info@pt.schunk.com · www.pt.schunk.com

RUSSIA: 000 SCHUNK Intec
Tel. +7-812-326 78 35 · Fax +7-812-326 78 38
info@ru.schunk.com · www.ru.schunk.com

SLOVAKIA: SCHUNK Intec s.r.o.
Tel. +421-37-3260610 · Fax +421-37-6421906
info@sk.schunk.com · www.sk.schunk.com

SOUTH KOREA: SCHUNK Intec Korea Ltd.
Tel. +82-31-7376141 · Fax +82-31-7376142
info@kr.schunk.com · www.kr.schunk.com

SPAIN: SCHUNK Intec S.L.
Tel. +34-937 556 020 · Fax +34-937 908 692
info@es.schunk.com · www.es.schunk.com

SWEDEN: SCHUNK Intec AB
Tel. +46-8-554-42100 · Fax +46-8-554-42101
info@se.schunk.com · www.se.schunk.com

SWITZERLAND, LIECHTENSTEIN:
SCHUNK Intec AG
Tel. +41-523543131 · Fax +41-523543130
info@ch.schunk.com · www.ch.schunk.com

TURKEY: SCHUNK Intec
Tel. +90-2163662111 · Fax +90-2163662277
info@tr.schunk.com · www.tr.schunk.com

USA: SCHUNK Intec Inc.
Tel. +1-919-572-2705 · Fax +1-919-572-2818
info@us.schunk.com · www.us.schunk.com

Inhaltsverzeichnis / Table of Contents

	Seite / Page
11. Sicherheit / Safety	3
1.1 Symbolerklärung / Symbol key	3
1.2 Bestimmungsgemäßer Gebrauch / Appropriate use	3
1.3 Umgebungs- und Einsatzbedingungen / Environmental and operating conditions	3
1.4 Sicherheitshinweise / Safety information	3
2. Gewährleistung / Warranty	4
3. Lieferumfang / Scope of delivery	5
4. Technische Daten / Technical Data	5
5. Montage/Befestigung / Mounting	5
6. Luftanschluss / Air supply	5
7. Wartung / Maintenance	5
8. Zubehör / Accessories	6
8.1 Näherungsschalter / Proximity switches	6

1. Sicherheit

1.1 Symbolerklärung



Dieses Symbol ist überall dort zu finden wo besondere Gefahren für Personen oder Beschädigungen des Greifers möglich sind.

1.2 Bestimmungsgemäßer Gebrauch

Das Greifmodul wurde konstruiert zum Greifen und zeitbegrenzten sicheren Halten von Werkstücken bzw. Gegenständen.

Das Produkt ist zum Ein-/Anbau für Maschinen bzw. Anlagen bestimmt. Die Anforderungen der zutreffenden Richtlinien müssen beachtet und eingehalten werden.

Das Produkt darf ausschließlich im Rahmen seiner technischen Daten verwendet werden.

Ein darüberhinausgehender Gebrauch gilt als nicht bestimmungsgemäß. Für Schäden aus einem solchen Gebrauch haftet der Hersteller nicht.

1.3 Umgebungs- und Einsatzbedingungen

- Die Einheit nur innerhalb der im Technischen Katalog definierten Einsatzparameter einsetzen. Es gilt jeweils die letzte Fassung (lt. Kapitel 2.3 AGB). Bitte prüfen Sie, ob Ihr Einsatzfall anhand des aktuellen SCHUNK-Berechnungsprogramms geprüft wurde. Ist dies nicht der Fall, kann keine Gewährleistung übernommen werden.
- Anforderung an die Druckluftqualität nach ISO 8573-1: 6 4 4.
- Voraussetzung sind saubere Umgebungsbedingungen bei Raumtemperatur. Sollte dies nicht eingehalten werden, verringert sich je nach Anwendungsfall das Wartungsintervall.
- Die Umgebung muss frei von Spritzwasser und Dämpfen, sowie von Abriebs- oder Prozessstäuben sein. Ausgenommen hiervon sind Einheiten, die speziell für verschmutzte Umgebungen ausgelegt sind.

1.4 Sicherheitshinweise

1. Der Greifer ist nach dem Stand der Technik zum Zeitpunkt der Auslieferung gebaut und betriebssicher. Gefahren können von ihm jedoch ausgehen, wenn z.B.:
der Greifer unsachgemäß eingesetzt, montiert, gewartet oder zum nicht bestimmungsgemäßen Gebrauch eingesetzt wird. die EG-Maschinenrichtlinie, die UVV, die VDE-Richtlinien, die Sicherheits- und Montagehinweise nicht beachtet werden.
2. Jeder, der für die Montage, Inbetriebnahme und Instandhaltung zuständig ist, muss die komplette Betriebsanleitung, besonders das Kapitel 1 »Sicherheit«, gelesen und verstanden haben. Dem Kunden wird empfohlen, sich dies schriftlich bestätigen zu lassen.
3. Der Ein- und Ausbau, die Montage der Näherungsschalter, das Anschließen und die Inbetriebnahme darf nur von autorisiertem Personal durchgeführt werden.
4. Arbeitsweisen, die die Funktion und Betriebssicherheit des Greifers beeinträchtigen, sind zu unterlassen.



5. Keine Teile von Hand bewegen, wenn die Energieversorgung angeschlossen ist.



6. Nicht in die offene Mechanik und zwischen die Greiferfinger greifen.

1. Safety

1.1 Symbol key



This symbol is displayed wherever there is a danger of injury or where the gripper may suffer damage.

1.2 Appropriate use

The unit was designed for gripping and temporary secure holding of workpieces or other objects.

The gripper is intended for installation / mounting for machinery and equipment. The requirements of the applicable directives must be observed and complied with.

The gripper may only ever be employed within the restrictions of its technical specifications.

Using the system with disregard to even a minor specification will be deemed inappropriate use. The manufacturer assumes no liability for any injury or damage resulting from inappropriate use.

1.3 Environmental and operating conditions

- Use the unit only within the application parameters defined in the Technical Catalog. The most recent version applies (according to the General Terms and Conditions). Please make sure that your application has been checked based on the current SCHUNK calculation program. If this is not the case, we can provide no warranty.
- Standard for quality of the compressed air according to ISO 8573-1: 6 4 4.
- Clean ambient conditions at room temperature are required. If these conditions are not ensured, the maintenance interval will be shorter, depending on the actual utilization.
- The environment must be free of splashing water and vapors, and also of abrasive dust and process dust. This does not apply to units designed especially for dirty environments.

1.4 Safety information

1. The gripper is built according to the level of technology available at the time of delivery and is safe to operate. However, the gripper may still be dangerous if, for example:
the gripper is used, assembled or maintained inappropriately or is used for purposes other than those it is intended for.
the EC Machine Directive, the accident prevention regulations, the VDE guidelines, or the safety information and assembly instructions are not heeded.
2. Any persons who may be responsible for assembly, commissioning and maintenance of the unit are obliged to have read and understood all of the operating instructions, in particular chapter 1 "Safety". We recommend that the customer have this confirmed in writing.
3. The installation, deinstallation, assembly of all motion detectors, connection and commissioning may only be performed by authorized, appropriately trained personnel.
4. Modes of operation that adversely affect the function and/or the operational safety of the gripper are to be refrained from.



5. Never move any parts by hand as long as the power supply is connected.



6. Never grasp into uncovered mechanisms and never grasp between the gripper fingers.

Montage- und Betriebsanleitung für 2-Finger-Kunststoff-Winkelgreifer Type SGB

Assembly and Operating Manual for 2-Finger-Poly-A-Angular-Gripper Type SGB









-  7. Bei Montage-, Umbau-, Wartungs- und Einstellarbeiten sind die Energiezuführungen zu entfernen.
-  8. Wartung, Um- oder Anbauten außerhalb der Gefahrenzone durchführen.
-  9. Bei Ein- und Ausbau, Montage, Anschließen, Einstellen, Inbetriebnehmen und Testen muss sichergestellt sein, dass ein versehentliches Betätigen der Einheit durch den Monteur oder andere Personen ausgeschlossen ist.
-  10. Beim Einsatz aller Handhabungsmodule müssen Schutzabdeckungen gemäß EG-Maschinenrichtlinie Punkt 1.4 vorgesehen werden.
-  11. Es bestehen Gefahren durch herabfallende und herausgeschleuderte Gegenstände. Treffen Sie Vorkehrungen, um das Herabfallen oder das Herausschleudern von eventuell gefährlichen Gegenständen (bearbeitete Werkstücke, Werkzeuge, Späne, Bruchstücke, Abfälle usw.) zu vermeiden.
-  12. Greifer die mit Federkraft spannen oder eine Greifkraftherhaltung mit Federn besitzen stehen unter Federspannung. **Beim Zerlegen einer solchen Einheit ist daher besondere Vorsicht geboten.**
-  13. Greifer mit einer mechanischen Greifkraftherhaltung können sich bei einem »Not-Aus« noch eigenständig in die durch die mechanische Greifkraftherhaltung vorgegebene Richtung bewegen. Die Endpositionen des Greifers können mit SCHUNK SDV-P Ventilen bei »Not-Aus« gesichert werden.
-  14. Die Aufsatzbacken müssen, insbesondere bei Greifern mit mechanischer Greifkraftherhaltung so ausgeführt werden, dass der Greifer im drucklosen Zustand eine der Endlagen offen oder geschlossen erreicht und somit bei einem Wechsel der Aufsatzbacken keine Restenergie freigesetzt werden kann.
- 15. Zusätzliche Bohrungen, Gewinde oder Anbauten, die nicht als Zubehör von SCHUNK angeboten werden, dürfen nur mit Genehmigung der Fa. SCHUNK angebracht werden.
- 16. Darüber hinaus gelten die am Einsatzort gültigen Sicherheits- und Unfallverhütungsvorschriften.

2. Gewährleistung

Die Gewährleistung beträgt 24 Monate ab Lieferdatum Werk bei bestimmungsgemäßem Gebrauch im 1-Schicht Betrieb und unter Beachtung der vorgeschriebenen Wartungs- und Schmierintervalle und der definierten Umgebungs- und Einsatzbedingungen (siehe Kapitel 1.3).

Grundsätzlich sind werkstücksberührende Teile und Verschleißteile nicht Bestandteil der Gewährleistung. Verschleißteile sind im Kapitel Dichtsatz- und Ersatzteilstücklisten als solche gekennzeichnet. Beachten Sie hierzu auch unsere Allgemeinen Geschäftsbedingungen (AGB). Diese finden Sie auf unserer Webseite www.de.schunk.com unter »Service« bei den »Verkaufs- und Lieferbedingungen«.

Die Einheit gilt dann als defekt, wenn deren Grundfunktion Greifen oder Schwenken nicht mehr gegeben ist.

-  7. Always disconnect the power supply lines during assembly, conversion, maintenance and setting work.
-  8. Always carry out maintenance work, conversions and attachments outside of the danger zone.
-  9. During assembly, connection, setting, commissioning and testing, it is imperative to exclude the possibility that the fitter or any other person could accidentally activate the unit.
-  10. When using handling modules, protective covers must be used according to EC Machine Directive, Point 1.4.
-  11. There is a danger of injury and a risk of damages due to falling and catapulted components. Precautions must be taken to prevent any potentially dangerous objects (processed workpieces, tools, chips, debris, waste etc.) from falling or being catapulted out of the unit.
-  12. Grippers that clamp using spring force or that are equipped with spring gripping force maintenance are subject to spring tension. **Therefore, special care must be taken when dismantling such units.**
-  13. Grippers equipped with mechanical gripping force maintenance may continue to move into the position indicated by the mechanical gripping force maintenance independently even after an "emergency stop". If SCHUNK SDV-P valves are used, the final position of a gripper after an "emergency stop" can be secured.
-  14. Top jaws, especially those used for grippers with mechanic gripping force safety device, have to be designed in a way, that the gripper reaches one of its end-positions, "open" or "closed", when no pressure is applied. This prevents the release of any residual energy during the change of the top jaws.
- 15. Additional holes, threads or attachments which are not supplied as accessories by SCHUNK may only be applied after obtaining the prior consent of SCHUNK.
- 16. Above and beyond that, the safety and accident prevention regulations in force at the location of use apply.

2. Warranty

The warranty period is 24 months from the date of delivery when utilized as intended in single-shift operations and in compliance with the specified maintenance and lubrication intervals and the defined environmental and operating conditions (see Chapter 1.3).

Parts that come into contact with the workpiece and wearing parts are not covered by the warranty. Wearing parts are designated accordingly in the Seal kit and spare parts lists.

See also our General Terms and Conditions in this regard.

The unit is considered defective when the basic gripping or rotary function is inoperable.

3. Lieferumfang

- SGB (ohne Näherungsschalter)

ZUBEHÖR: (bei separater Bestellung – siehe Katalog)

- Näherungsschalter

4. Technische Daten

Technischen Daten bitte dem aktuellen Katalog entnehmen.

- Der von der Einheit ausgehende Luftschall ist ≤ 70 dB (A)

5. Montage / Befestigung

2 Schrauben-Durchgangsbohrungen in der Seitenfläche.

Anzugsmomente für Befestigungsschrauben:

SGB 32, SGB 40: max. 0.5 Nm · SGB 50: max. 1 Nm

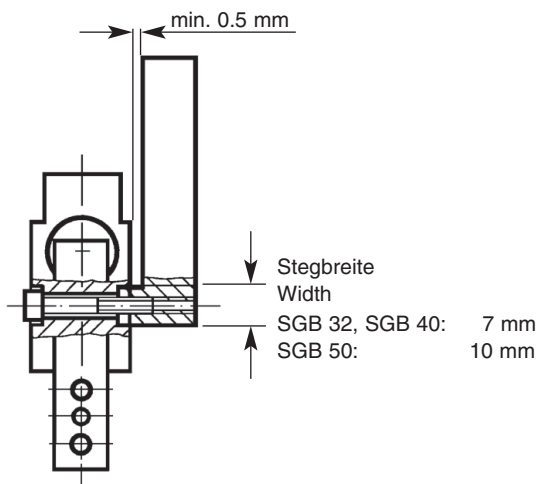

3. Scope of delivery

- SGB (without proximity switches)

ACCESSORIES: (if ordered separately – see catalogue)

- Proximity switches

4. Technical data

For technical data, please refer to the current catalogue.

- The unit produces air-borne noise at ≤ 70 dB (A)

5. Mounting

2 through holes for screws at the side face of the gripper.

Tightening torques for the fastening screws:

SGB 32, SGB 40: max. 0.5 Nm · SGB 50: max. 1 Nm

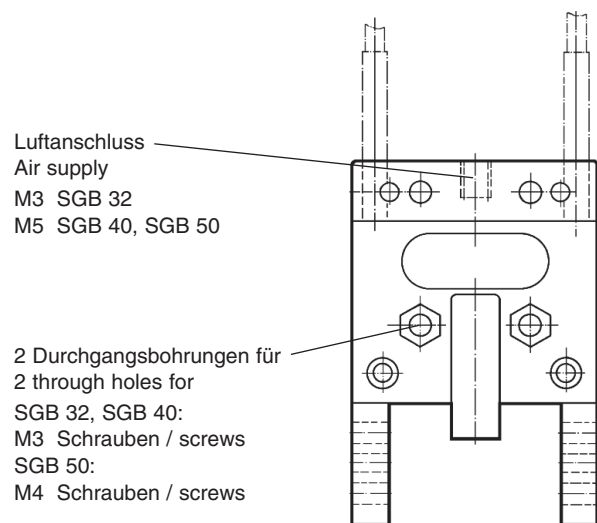

6. Luftanschluss

Eine Gewindebohrung:

M3 für SGB 32

M5 für SGB 40, SGB 50

7. Wartung

Beachten Sie die Sicherheitshinweise auf den Seiten 3 und 4.

Der Greifer ist wartungsfrei.

Wir empfehlen eine Nachschmierung der Fingerachsen nach 2 Mio. Hübten.

6. Air supply

One threaded bore:

M3 for SGB 32

M5 for SGB 40, SGB 50

7. Maintenance

Please observe the safety instructions on page 2 and 3.

The gripper is maintenance free.

We recommend a re-lubrication of the finger axis after 2 million cycles.

8. Zubehör

(auf besondere Bestellung)

Benötigen Sie mehr Informationen über die Handhabung von Sensoren, wenden Sie sich vertrauensvoll an Ihren SCHUNK-Ansprechpartner oder nutzen Sie unsere Download-Möglichkeiten unter www.schunk.com > Produkte > Automation > Zubehör

8.1 Näherungsschalter

Technische Daten:

Spannung:	10 – 30 V DC
Restwelligkeit:	< 15%
Schaltstrom max.:	200 mA
Temperaturbereich:	– 25°C bis + 70°C
Schaltfrequenz ca.:	1000 Hz
Spannungsabfall ca.:	1.5 V
Schutzart nach DIN EN 60529:	IP 67*

* für die Rundsteckverbindung nur im verschraubten Zustand

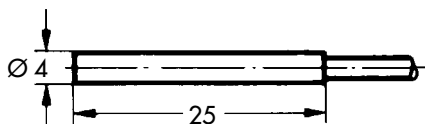

Type	Schaltfunktion	Ident.-Nr.
INW 40/S	Schließer	301 504
INW 40/O	Öffner	301 514

Schaltabstand 0.5 mm

Schaltfunktion: in ungedämpftem Zustand gezeichnet

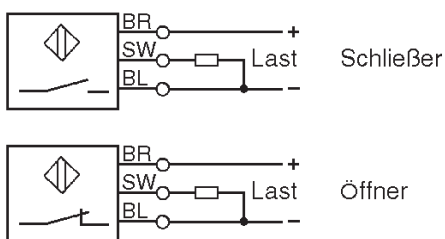

8. Accessories

(on separate order)

If you would like more information on the operation of sensors, please contact your SCHUNK representative. Information is also available for download at www.schunk.com > Products > Automation > Accessories

8.1 Proximity switches

Technical data

Supply voltage:	10 – 30 V DC
Operation voltage:	< 15%
Max. load current:	200 mA
Operating temperature:	– 25°C to + 70°C
Operating frequency approx:	1000 Hz
Voltage drop approx.:	1.5 V
Protection class DIN EN 60529:	IP 67*

* for concentric plug-and-socket only in screwed-in position

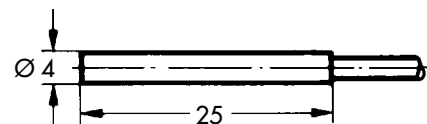

Type	Output	Id.-No.
INW 40/S	Closer	301 504
INW 40/O	Opener	301 514

Sensing distance 0.5 mm

Output: shown in non-actuated position

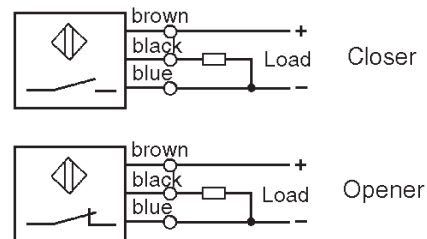

HINWEIS:

Achten Sie auf einen sachgemäßen Umgang mit den Näherungsschaltern:

- Ziehen Sie nicht am Kabel und lassen Sie den Sensor nicht am Kabel baumeln.
- Ziehen Sie die Befestigungsschraube nicht übermäßig fest an (0.2 Nm).
- Zulässiger Biegeradius des Kabels = 15 x Kabeldurchmesser.
- Vermeiden Sie Kontakt der Näherungsschalter zu harten Gegenständen, sowie zu Chemikalien, insbesondere Salpeter-, Chrom- und Schwefelsäure.

NOTE:

Pay attention to a proper handling of the proximity switches:

- Do not pull at the cable and do not let the sensor dangle on the cable.
- Do not overtighten the fastening screws (0.2 Nm).
- Permissible bending radius of the cable = 15 x cable Ø.
- Avoid the proximity switches coming into contact with hard objects, as well as with chemicals, particularly nitric acid, chromic acid and sulphuric acid.

**Montage- und Betriebsanleitung für
2-Finger-Kunststoff-Winkelgreifer Type SGB**

**Assembly and Operating Manual for
2-Finger-Poly-A-Angular-Gripper Type SGB**

ACHTUNG!
Die Näherungsschalter sind elektronische Bauteile, welche empfindlich auf hochfrequente Störungen oder elektromagnetische Felder reagieren können. Prüfen Sie die Anbringung und Installation des Kabels. Der Abstand zu hochfrequenten Störquellen und deren Zuleitung muss ausreichend sein.
Das Parallelschalten mehrerer Sensorausgänge der gleichen Bauart (nnp, pnp) ist zwar erlaubt, erhöht aber nicht den zulässigen Laststrom. Beachten Sie weiterhin, dass sich der Leckstrom der einzelnen Sensoren (ca. 2 mA) addiert.

HINWEIS:
Die eingesetzten Näherungsschalter sind verpolungsgeschützt und kurzschlussfest.

ACHTUNG!
Max. Eindrückkraft (F) der Sicherungsstifte beträgt 20 N.

Befestigung und Einstellung der Näherungsschalter

1. Greiferbacken schließen.
2. Sicherungsstift mit Schraubendreher herausdrücken bis der Näherungsschalter eingeführt werden kann.
3. Näherungsschalter vorsichtig einführen bis er die Schalt-
nocke berührt.
4. Näherungsschalter 0.5 mm zurückziehen und mit Dorn gegen den Sicherungsstift drücken bis der Näherungsschalter gesichert ist.

Sicherungsstift
Securing ring
Schalt-
nocke
Switching cam
Näherungsschalter
Proximity switch

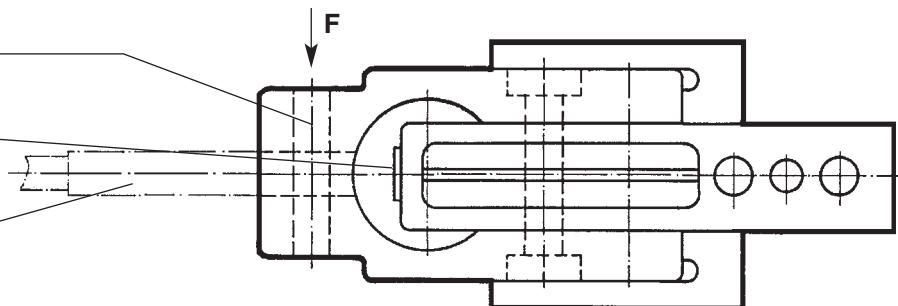

CAUTION!
Proximity switches are electrical components which can react sensitively to high frequencyinter-
ference or electromagnetical fields. Check the attach-
ment and installation of the cable. There has to be
enough distance to high frequency sources of inter-
ference and their feed lines.
Connecting several sensor outputs of the same type
(nnp, pnp) in parallel is allowed, however it does not
increase the permissible load current. Moreover,
consider that the leakage current or the individual
sensors (approx. 2 mA) has to be added up.

NOTE:
The proximity switches used are short circuit proof and have
reverse battery protection.

CAUTION!
Maximum insertion force (F) for securing pins =
20 N.

Mounting and adjusting of proximity switches:

1. Set the gripper fingers to closed position.
2. Remove securing pin with screw driver until proximity switch
can be inserted.
3. Carefully Insert proximity switch until it touches the switching
cam.
4. Draw back proximity switch 0.5 mm and press against set
screw with arbor until the proximity switch is secured.