

Schutzbüchsen für ROTA NCFplus ROTA NCplus ROTA THWplus ROTA THWvario

Protection sleeves for ROTA NCFplus ROTA NCplus ROTA THWplus ROTA THWvario

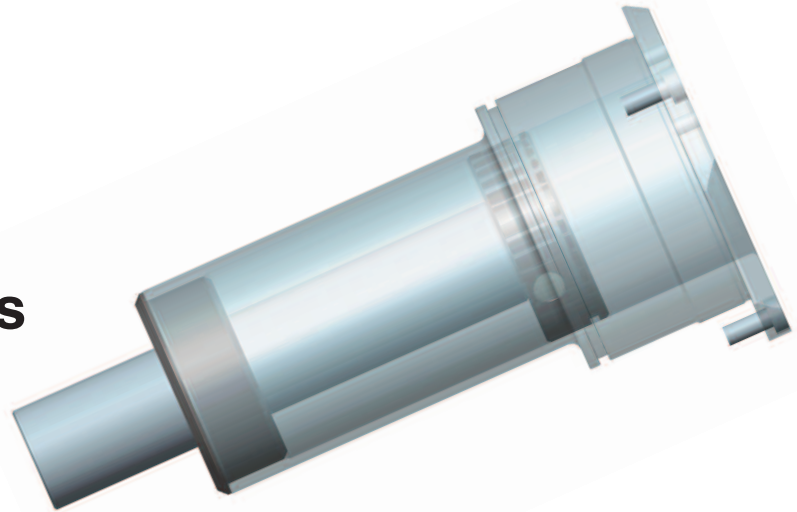

Sehr geehrter Kunde,

wir gratulieren zu Ihrer Entscheidung für SCHUNK. Damit haben Sie sich für höchste Präzision, hervorragende Qualität und besten Service entschieden.

Sie erhöhen die Prozesssicherheit in Ihrer Fertigung und erzielen beste Bearbeitungsergebnisse – für die Zufriedenheit Ihrer Kunden.

SCHUNK-Produkte werden Sie begeistern.

Unsere ausführlichen Montage- und Betriebshinweise unterstützen Sie dabei.

Sie haben Fragen? Wir sind auch nach Ihrem Kauf jederzeit für Sie da. Sie erreichen uns unter den unten aufgeführten Kontaktadressen.

Mit freundlichen Grüßen

Ihre H.-D. SCHUNK GmbH & Co.
Spanntechnik KG

Dear Customer,

Congratulations on choosing a SCHUNK product. By choosing SCHUNK, you have opted for the highest precision, top quality and best service.

You are going to increase the process reliability of your production and achieve best machining results – to the customer's complete satisfaction.

SCHUNK products are inspiring.

Our detailed assembly and operation manual will support you.

Do you have further questions? You may contact us at any time – even after purchase. You can reach us directly at the below mentioned addresses.

Kindest Regards,

Your H.-D. SCHUNK GmbH & Co.
Spanntechnik KG

H.-D. SCHUNK GmbH & Co.
Spanntechnik KG
Lothringer Str. 23
88512 Mengen
Deutschland
Tel. +49-7572-7614-1055
Fax +49-7572-7614-1039
futter@de.schunk.com
www.schunk.com

AUSTRIA: SCHUNK Intec GmbH
Tel. +43-7229-65770-0 · Fax +43-7229-65770-1
info@at.schunk.com · www.at.schunk.com

BELGIUM, LUXEMBOURG:
SCHUNK Intec N.V. / S. A.
Tel. +32-53-853504 · Fax +32-53-836022
info@be.schunk.com · www.be.schunk.com

CANADA: SCHUNK Intec Corp.
Tel. +1-905-712-2200 · Fax +1-905-712-2210
info@ca.schunk.com · www.ca.schunk.com

CHINA: SCHUNK Representative Office
Tel. +86-21-64433177 · Fax +86-21-64431922
info@cn.schunk.com · www.cn.schunk.com

CZECH REPUBLIC: SCHUNK Intec s.r.o.
Tel. +420-545229095 · Fax +420-545220508
info@cz.schunk.com · www.cz.schunk.com

DENMARK: SCHUNK Intec A/S
Tel. +45-43601339 · Fax +45-43601492
info@dk.schunk.com · www.dk.schunk.com

FRANCE: SCHUNK Intec SARL
Tel. +33-1-64663824 · Fax +33-1-64663823
info@fr.schunk.com · www.fr.schunk.com

GREAT BRITAIN: SCHUNK Intec Ltd.
Tel. +44-1908-611127 · Fax +44-1908-615525
info@gb.schunk.com · www.gb.schunk.com

HUNGARY: SCHUNK Intec Kft.
Tel. +36-46-50900-7 · Fax +36-46-50900-6
info@hu.schunk.com · www.hu.schunk.com

INDIA: SCHUNK India Branch Office
Tel. +91-80-40538999 · Fax +91-80-41277363
info@in.schunk.com · www.in.schunk.com

ITALY: SCHUNK Intec S.r.l.
Tel. +39-031-4951311 · Fax +39-031-4951301
info@it.schunk.com · www.it.schunk.com

JAPAN: SCHUNK Intec K.K.
Tel. +81-33-7743731 · Fax +81-33-7766500
s-takano@tbk-hand.co.jp · www.tbk-hand.co.jp

MEXICO, VENEZUELA:
SCHUNK Intec S.A. de C.V.
Tel. +52-442-223-6525 · Fax +52-442-223-7665
info@mx.schunk.com · www.mx.schunk.com

NETHERLANDS: SCHUNK Intec B.V.
Tel. +31-73-6441779 · Fax +31-73-6448025
info@nl.schunk.com · www.nl.schunk.com

POLAND: SCHUNK Intec Sp. z o.o.
Tel. +48-22-7262500 · Fax +48-22-7262525
info@pl.schunk.com · www.pl.schunk.com

PORTUGAL: Sales Representative
Tel. +34-937-556 020 · Fax +34-937-908 692
info@pt.schunk.com · www.pt.schunk.com

RUSSIA: OOO SCHUNK Intec
Tel. +7-812-326 78 35 · Fax +7-812-326 78 38
info@ru.schunk.com · www.ru.schunk.com

SLOVAKIA: SCHUNK Intec s.r.o.
Tel. +421-37-3260610 · Fax +421-37-6421906
info@sk.schunk.com · www.sk.schunk.com

SOUTH KOREA: SCHUNK Intec Korea Ltd.
Tel. +82-31-7376141 · Fax +82-31-7376142
info@kr.schunk.com · www.kr.schunk.com

SPAIN: SCHUNK Intec S.L.
Tel. +34-937 556 020 · Fax +34-937 908 692
info@es.schunk.com · www.es.schunk.com

SWEDEN: SCHUNK Intec AB
Tel. +46-8-554-42100 · Fax +46-8-554-42101
info@se.schunk.com · www.se.schunk.com

SWITZERLAND, LIECHTENSTEIN:
SCHUNK Intec AG
Tel. +41-523543131 · Fax +41-523543130
info@ch.schunk.com · www.ch.schunk.com

TURKEY: SCHUNK Intec
Tel. +90-2163662111 · Fax +90-2163662277
info@tr.schunk.com · www.tr.schunk.com

USA: SCHUNK Intec Inc.
Tel. +1-919-572-2705 · Fax +1-919-572-2818
info@us.schunk.com · www.us.schunk.com



Inhaltsverzeichnis / Table of Contents

	Seite / Page
1. Anleitung Schutzbüchse mit verstellbarem Anschlag Instructions for protection sleeve with adjustable stop	3
2. Anleitung Schutzbüchse mit Auswerfer Instructions for protection sleeve with ejector	5
3. Anleitung Schutzbüchse mit Spritzdüse Instructions for protection sleeve with spray nozzle	11
4. Schutzbüchse geschlossen Closed protection sleeve	11

1. Anleitung Schutzbüchse mit verstellbarem Anschlag

für ROTA NCF plus / NC plus / THW plus / THW vario

1. Instructions for protection sleeve with adjustable stop

for ROTA NCF plus / NC plus / THW plus / THW vario

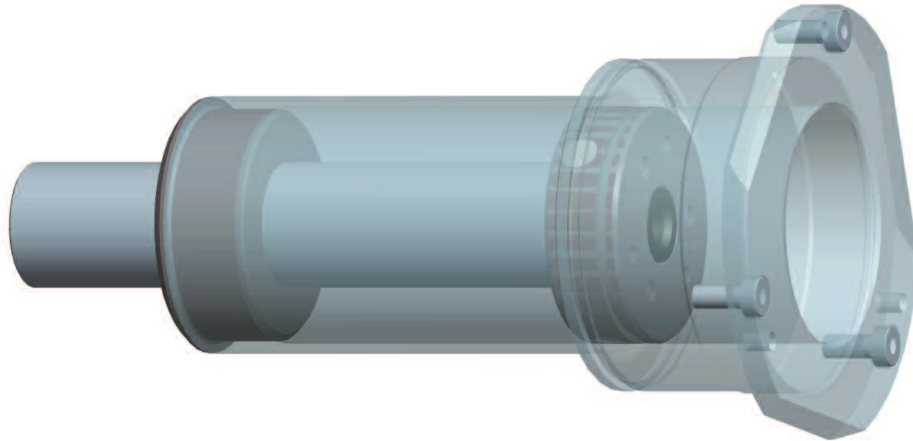

Schritt 1:

Den Ausklingschlüssel **nur bis zur Hälfte** in den Betätigungs-bolzen stecken.

Step 1:

Put the hex key **half way only** into the confirmation bolt.

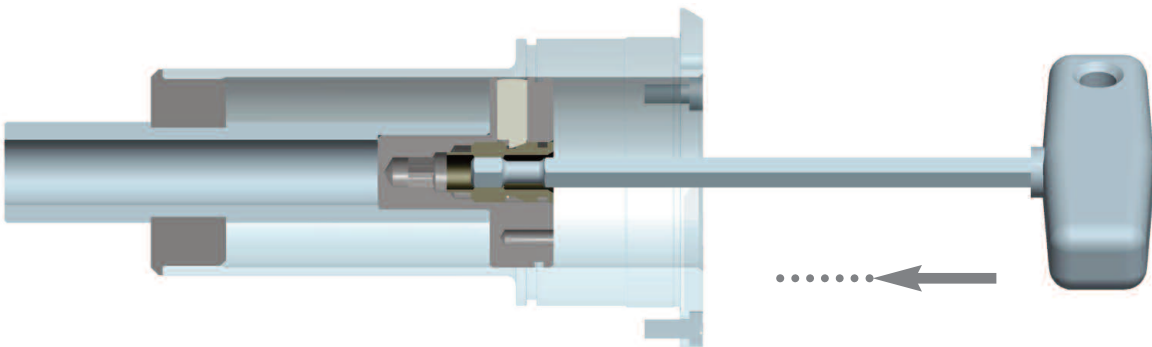

Schritt 2:

Den Ausklingschlüssel **gegen** den Uhrzeigersinn bis zum Anschlag drehen (Lösen der Klemmung).

Step 2:

Turn the hex key **counter-clockwise** as far as it will go (releases the lock).

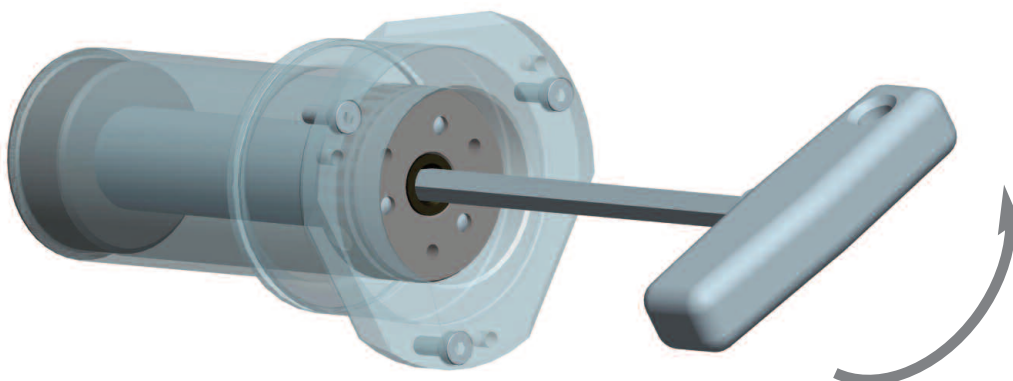

Schritt 3:

Den Auslinkschlüssel **ganz** in den Betätigungsbolzen stecken.

Step 3:

Push the hex key **down further** into the confirmation bolt until it stops

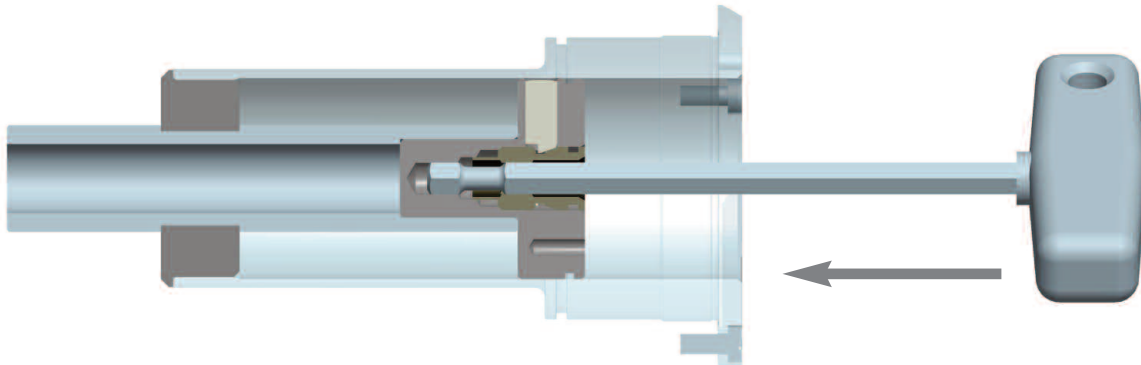

Schritt 4:

Den Anschlag durch Drehen des Auslinkschlüssels verstellen (im / gegen den Uhrzeigersinn).

Step 4:

Turn the hex key (clockwise / counter-clockwise) to adjust the stop.

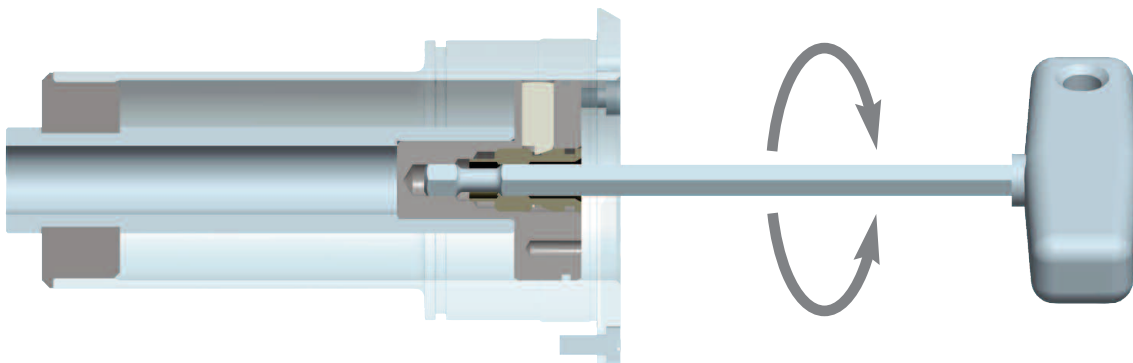

Schritt 5:

Den Auslinkschlüssel **bis zur Hälfte** herausziehen.

Step 5:

Pull the hex key out **half way**.

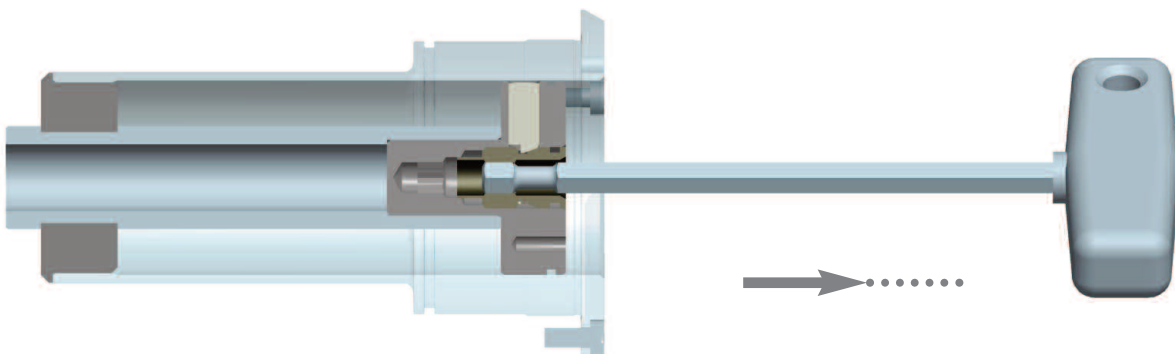

Schritt 6:

Den Auslinkschlüssel **im** Uhrzeigersinn bis zum Klemmen des Anschlages drehen.

Step 6:

Turn the hex key **clockwise** until the stop locks.

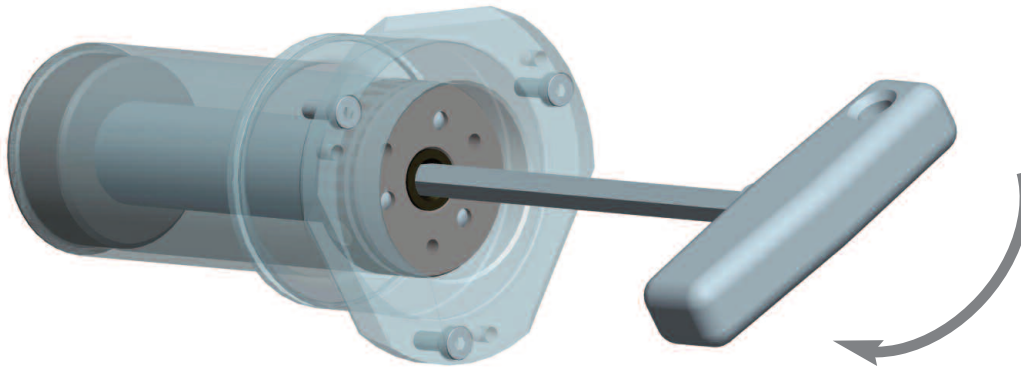

Schritt 7:

Den Auslinkschlüssel entfernen.

Step 7:

Remove the hex key.

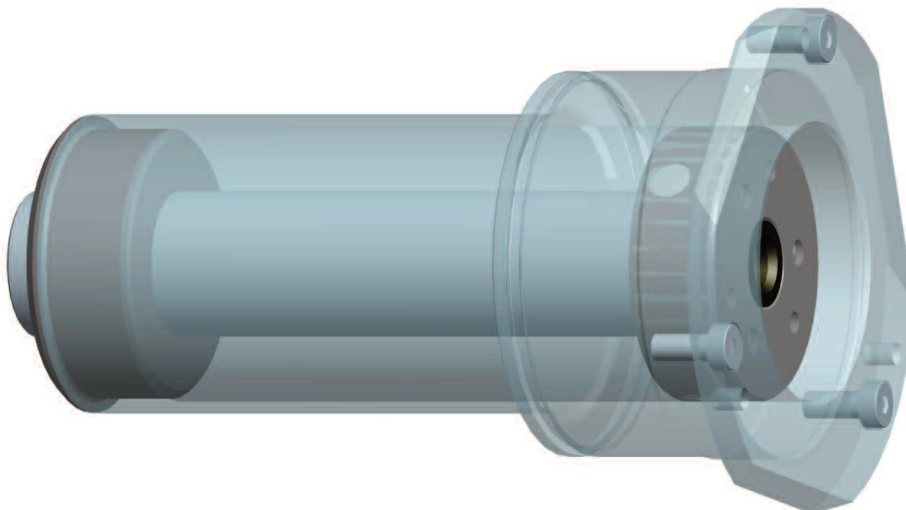

2. Anleitung Schutzbüchse mit Auswerfer

für ROTA NCF plus / NC plus / THW plus / THW vario

Schritt 1:

Die Kontermutter lösen.

Schritt 2:

Den Auswerfer auf die gewünschte Länge verstellen. Dazu den Auswerfer im Uhrzeigersinn oder gegen den Uhrzeigersinn drehen.

Schritt 3:

Die Kontermutter anziehen.

2. Instructions for protection sleeve with ejector

for ROTA NCF plus / NC plus / THW plus / THW vario

Step 1:

Loosen the counter nut.

Schritt 2:

Adjust the ejector to the required length by turning the hex key clockwise or counter-clockwise.

Schritt 3:

Retighten the counter nut.

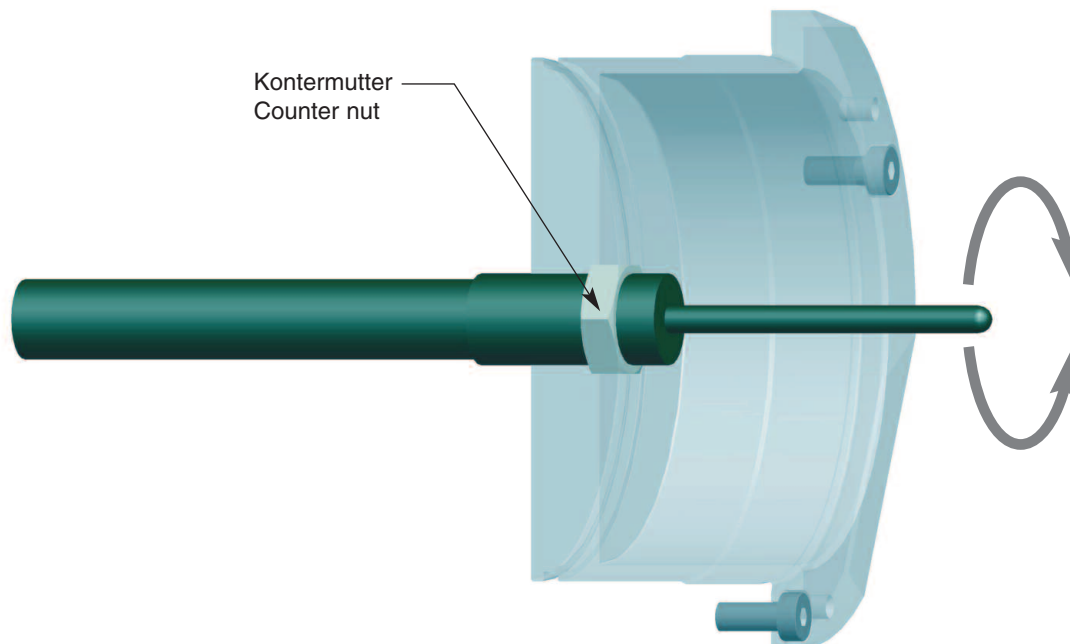

**3. Anleitung Schutzbüchse mit
Spritzdüse**

für ROTA NCF plus / NC plus / THW plus / THW vario

Schritt 1:

Die Spritzdüse wird mit einer Schraube verstellt, die in die
Spritzdüse eingeschraubt wird.

**3. Instructions for protection sleeve
with spray nozzle**

for ROTA NCF plus / NC plus / THW plus / THW vario

Step 1:

Use the screw in the spray nozzle to adjust the spray nozzle.

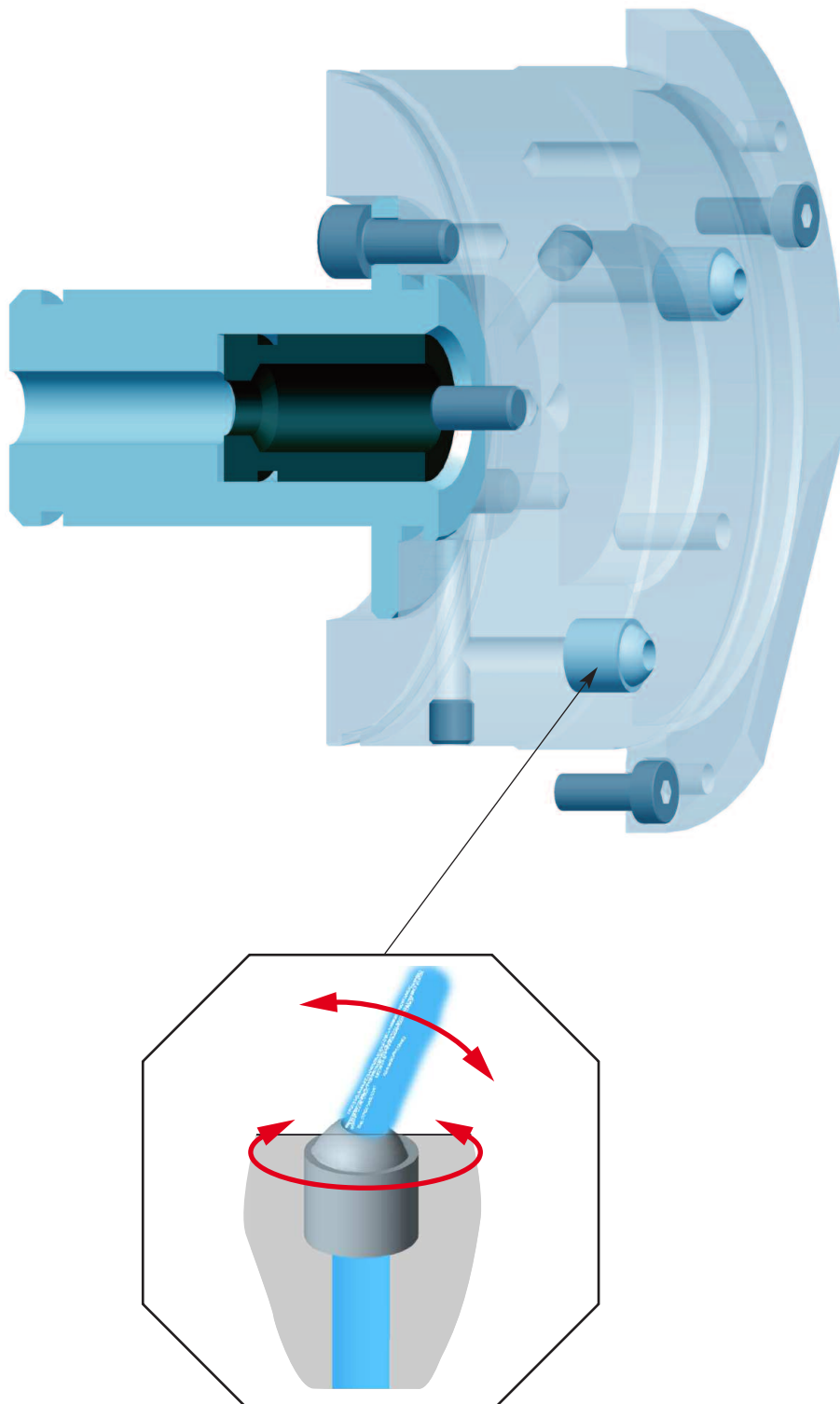

4. Schutzbüchse geschlossen

für ROTA NCF plus / NC plus / THW plus / THW vario

4. Closed protection sleeve

for ROTA NCF plus / NC plus / THW plus / THW vario

