

Flansche für Maschinenspindel DIN 55026

Adapter plates for machine spindle DIN 55026

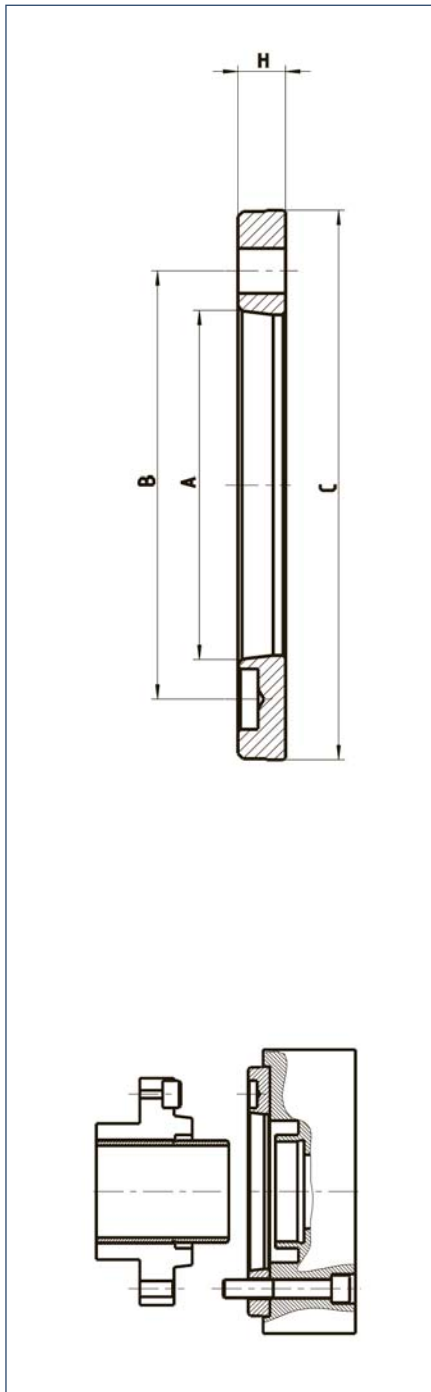

Typ/Type 1

Direktflansch (Einlegering)

Diese Befestigung wird verwendet, wenn der Befestigungslochkreis der Spindel gleich groß ist wie der Befestigungslochkreis des Spannfutters. Der Flansch wird zusammen mit dem Spannfutter auf die Spindel montiert. Der Flansch ist auf dem Futter vormontiert.

Direct adapter plate (insert ring)

This type of mounting is used if the spindle pitch circle has the same size as the lathe chuck mounting pitch circle. The adapter plate has to be mounted on to the spindle together with the lathe chuck. The adapter plate is preassembled on the lathe chuck.

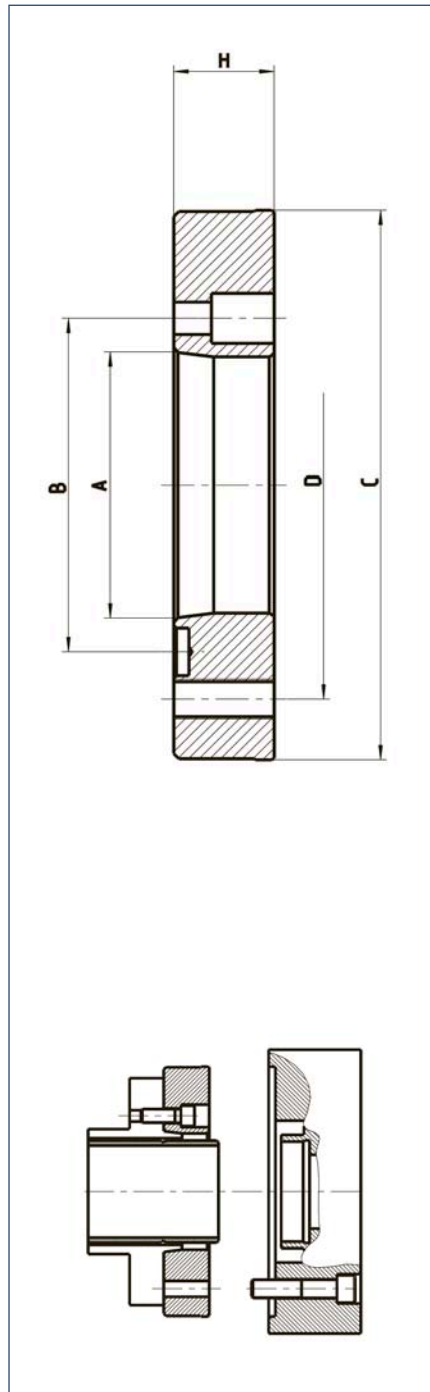

Typ/Type 2

Reduzierflansch

Diese Befestigung wird verwendet, wenn der Befestigungslochkreis der Spindel kleiner ist als der Befestigungslochkreis des Spannfutters. Der Flansch wird zuerst auf die Spindel montiert, anschließend das Spannfutter auf den Flansch.

Reduction adapter plate

This type of mounting is used if the circle is smaller compared to the lathe chuck mounting pitch circle. The adapter plate has to be assembled first on the spindle. Afterwards the lathe chuck needs to be assembled on the adapter plate.

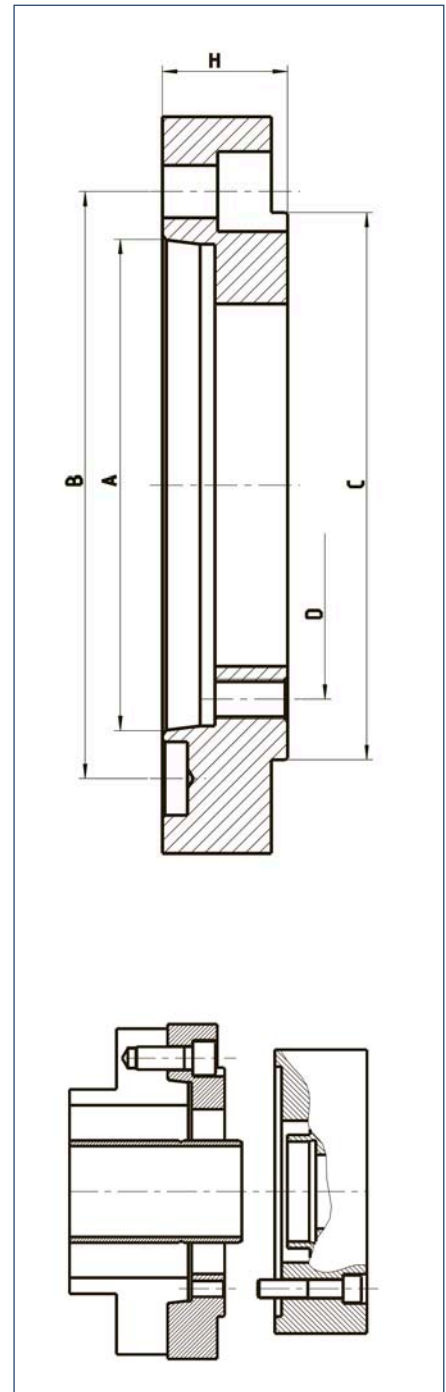

Typ/Type 3

Erweiterungsflansch

Diese Befestigung wird verwendet, wenn der Befestigungslochkreis der Spindel größer ist als der Befestigungslochkreis des Spannfutters. Der Flansch wird zuerst auf die Spindel montiert, anschließend das Spannfutter auf den Flansch.

Expansion adapter plate

This type of mounting is used if the circle is larger compared to the lathe chuck mounting pitch circle. The adapter plate has to be assembled first on the spindle. Afterwards the lathe chuck needs to be assembled on the adapter plate.

Flansche für hydraulisch betätigte Kraftspannfutter

Adapter plates for hydraulic actuated Power Chucks

Technische Daten

Technical data

Baureihe Chuck type	Z-Rand (C) Z-mount (C) [mm]	Kurzkegel (A) Short taper (A)	Teilkreis (D) Mounting circle (D) [mm]	Teilkreis (B) Mounting circle (B) [mm]	Höhe (H) Height (H) [mm]	Typ Type	ID
2B 125	115	3	92.0	70.6	18	2	806005
		4		82.6	18	1	806006
		5		104.8	32	3	806007
NCD 132	100	4	82.6	82.6	12	1	803010
		5		104.8	30	3	801008
THW plus 165, 185 NCD 165, 185 NCO 165 NCF plus 185 NCS 175 NC 165 NCR 165 2B 160	140	4	104.8	82.6	21	2	805000
5		104.8		16	1	803000	
6		133.4		34	3	801000	
THW plus 185, 215, 260 THW vario 215 NCD 215 NCO 210 NCF plus 215 NCR 200 NCS 210 NC 210 2B 200 THWB 210	170	5	133.4	104.8	25	2	805001
6		133.4		17	1	803001	
8		171.4		40	3	801001	
THW plus 260, 315 NCD 250, 315 NCO 260, 315 NCF plus 260, 315 NC 250, 315 NCR 250, 315 NCS 250, 315 2B 250, 315 THWB 265, 315	220	5	171.4	104.8	28	2	805002
6		133.4		28	2	805003	
8		171.4		19	1	803002	
11		235.0		50	3	803003	
THW 400 NCD 400 NCO 400 NCF 400 NCS 400 NC 400 2B 400 THWB 400	300	6	235.0	133.4	30	2	805004
8		171.4		30	2	805005	
11		235.0		21	1	803004	
15		330.2		55	3	803005	
THW 500 NCD 500 NCO 500, 630 NCF 500 NCS 500 NC 500 THWB 500	380	8	330.2	171.4	38	2	805010
11		235.0		38	2	803006	
15		330.2		23	1	801002	
NC 630 NCR 630 NCF 630	520	11	330.2	235.0	40	2	801003
15		330.2		28	1	805007	
20		463.6		62	3	805008	
NC 800	520	15	463.6	330.2	40	2	801004
NCR 800	520	20	463.6	463.6	62	2	805008
NCR 1000	520	11	463.6	235.0	40	2	801003
THW 630	520	20	463.6	463.6	62	2	805008
NCO 800		11	463.6	235.0	40	2	801003
NCO 1000		15	463.6	330.2	28	2	805007

Schmierfett LINOMAX • Grease LINOMAX

Zubehör • Accessories

Spezialfett LINOMAX teilsynthetisch

Special Grease LINOMAX semisynthetic



Kartusche Spezialfett
Cartridge special grease

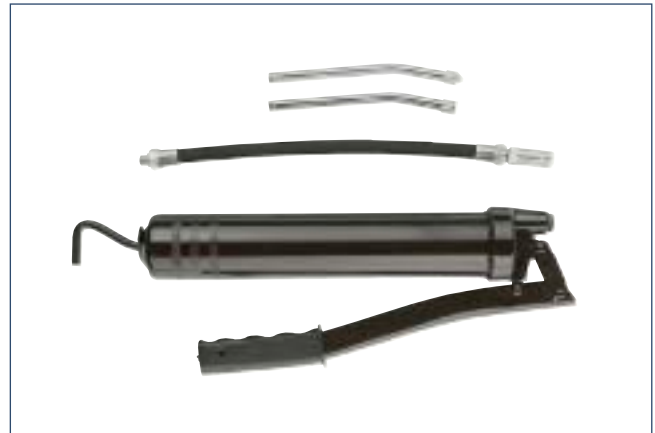

Fettpresse
Grease gun

Technische Daten

	[g]	ID
Kartusche · Cartridge	500	0184210
Karton à 20 Stück · Parcel à 20 pieces		0184209
Dose · Can	1000	0184211
Fettpresse · Grease gun		9900543

Technical data

Merkmal	Einheit	Prüfmethode	Ergebnis
Farbe		visuell	weiß
Grundölbasis			Mineralöl/ Syntheseöl
Dichte	[g/cm ³]	DIN 51757	ca. 1.1
Penetration	[mm/10]	DIN 51804, Bl. 1	265 - 295
Konsistenzklasse NLGI		DIN 51818	2
Thermische Beständigkeit	[°C]		-20 bis +120
Reibungszahl μ		Schraubenprüfstand	ca. 0.09
Brugger-Wert		DIN 51347 T.1 u. T.2	ca. 150
Korrosionsschutzeigenschaften		DIN 51802 (Emcor)	0/0
Wasserbeständigkeit		DIN 51807, T1	0 - 90
Lagerfähigkeit			36 Monate im geschlossenen Originalgebinde

Features	Unit	Testing method	Result
Colour		visual	white
Basic oil			Mineral oil/ Synthetic oil
Density	[g/cm ³]	DIN 51757	approx. 1.1
Penetration	[mm/10]	DIN 51804, Bl. 1	265 - 295
Consistency class NLGI		DIN 51818	2
Thermal stability	[°C]		-20 to +120
Coefficient of static friction μ		Screw test stand	approx. 0.09
Brugger value		DIN 51347 T.1 a. T.2	approx. 150
Anticorrosive features		DIN 51802 (Emcor)	0/0
Water resistance		DIN 51807, T1	0 - 90
Shelf life			36 months in the original and closed packaging

Spezialfett LINOMAX teilsynthetisch

Produktdefinition

LINOMAX ist eine homogene, sehr wasserbeständige Fettpaste auf der Basis einer speziell ausgewählten Mineralöl-/Syntheseölkombination mit einem hohen Anteil an aufeinander abgestimmten, hochwirksamen micro-weißen Festschmierstoffen. Die Auswahl und der Anteil der Festschmierstoffe wurde so gewählt, dass LINOMAX im Grenz- und Mischreibungsgebiet – insbesondere bei oszillierenden, vibrierenden Bewegungen – eine extrem hohe Druckaufnahmefähigkeit besitzt, Passungsrostgefahr minimiert und die Schmiereigenschaften optimiert. Um diese Aufgabenstellung optimal abzudecken, wurde LINOMAX bewusst nur für den Einsatz im Grenz- und Mischreibungsgebiet bei langsameren Geschwindigkeiten entwickelt.

Produkteigenschaften

- Konstante, niedrige Reibungszahlen – auch unter Extrembedingungen
- Sehr hohe Haftfähigkeit
- Extreme Reduzierung der Passungsrostgefahr
- Hellfarben und daher sauber in Anwendung und Gebrauch
- Guter Korrosionsschutz und exzellente Wasserbeständigkeit
- Nicht kennzeichnungspflichtig
- Sehr hohe Druckbeständigkeit
- Hohe Standzeiten
- Auch für Buntmetalle geeignet

Produkteinsatzgebiete

Die Einsatzgebiete von LINOMAX im Grenz- und Mischreibungsgebiet sind äußerst vielfältig. LINOMAX ist immer dann zu empfehlen, wenn eine sehr gute Wasserbeständigkeit gefordert wird, wenn normale Fette die Anforderungen nicht erfüllen können und aufgrund der Einsatzbedingungen auch der Einsatz von hochwirksamen Pasten nicht möglich bzw. nicht optimal ist. Dies gilt sowohl für die Materialien Stahl/Edelstahl als auch für Buntmetalle wie Bronze, Aluminium und Messing.

Produkteinsatzbeispiele

- Spannelemente (Spannfutter)
- Edelstahlschrauben – kein Verschweißen, niedrige Reibung, geringe Streuung
- Kleingetriebe (Markisengetriebe; Antennengetriebe ...)
- Spindelantriebe (Stellelemente, Hebezeuge)
- Gleit- und Führungsbahnen – auch im Freiluft Einsatz
- Gelenklager (auch Bronze)
- Zahnkupplungen und Zahnwellen

Produktanwendung

LINOMAX kann über eine Handhebel-Fettpresse, über automatische Förderanlagen (die für festschmierstoffhaltige Produkte geeignet sind), über Auspressvorrichtungen sowie manuell über einen Spatel, nicht fasernden Lappen oder dergleichen aufgebracht werden.

Produktanwendungshinweise

- Zu schmierende Teile möglichst sorgfältig reinigen
- Nicht mit Fetten anderer Basis mischen
- Zur Beschichtung von Massenteilen kann LINOMAX auch dispergiert werden.

Die Messwerte geben unseren derzeitigen Wissensstand wieder. Sie stellen Mittelwerte dar und können im Rahmen der üblichen Herstellerangaben schwanken. Änderungen bei technischer Weiterentwicklung behalten wir uns vor. Aufgrund der vielfältigen Einsatzmöglichkeiten und Einsatzbedingungen kann die Produktinformation lediglich Hinweise auf mögliche Anwendungen geben. Es können daher keine verbindlichen Haftungs- und Gewährleistungsansprüche abgeleitet werden. Vor einem Einsatz empfehlen wir deshalb Versuche durchzuführen.

Special Grease LINOMAX semisynthetic

Specification

LINOMAX is a homogeneous, water-resistant grease based on a particularly selected mineral oil-/synthetic oil combination with a high proportion of matched, very efficient micro-white solid lubricant. The selection and the proportion of solid lubricants have been chosen in a way that LINOMAX has an extremely high capability of pressure absorption, minimizes the risk of frictional corrosion and optimises the lubrication characteristics in the boundary- and mixed friction range – particularly at oscillating, vibrating movements. For coming up to this task optimally LINOMAX was developed specifically for the use in the boundary- and mixed friction ranges at low speeds.

Characteristics

- Constantly low friction values – also in extreme conditions
- Very high adhesion
- High reduction of the risk of frictional corrosion
- Light-coloured and therefore clean application and use
- Good corrosion protection and excellent water resistance
- No marking required
- Very high pressure resistance
- High life time
- Also suitable for non-ferrous heavy metal

Fields of application

The fields of application for LINOMAX in the boundary- and mixed friction range is manifold. Using LINOMAX is always recommended if a very high water resistance is required, if normal greases do not come up to the requirements and if due to the case of application the use of efficient pastes is not possible or is not ideal. This applies for steel-/stainless steel as well as for non-ferrous heavy metals such as bronze, aluminum and brass.

Examples of application

- Clamping elements (lathe chucks)
- Screws made of stainless steel – no welding necessary, low friction, low diffusion
- Small gear units (awnings, aerials etc.)
- Spindle actuation (regulating elements, hoists)
- Slideways – also for outdoor applications
- Ball and socket joints (also useable for bronze)
- Couplings and spline shafts

How to use the product

LINOMAX can be used via a manual grease gun, via automatic conveyors (which are suitable for products containing solid lubricants), via ejection devices as well as manually with a spatula, non-fray out cloth or similar.

Notes

- Thoroughly clean the components before greasing them
- Never mix LINOMAX with greases based on different components
- For coating of mass elements LINOMAX can also be dispersed purposes.

The measured values reflect our present standard of knowledge. They represent average values and may fluctuate within the indications of the manufacturer. We reserve the right to technical changes without notice. Due to the vast application possibilities the product information can merely give hints on possible applications. Therefore no binding liability and warranty claims can be deviated from this. Before using LINOMAX we recommend to test it first.