

Montagemöglichkeiten

Assembly options

Pass-Schulter-schrauben –
12.9, Ø 16h8 mit Innensechskant
nach ISO 7379/M12 x 30 (2x)
with hexagon socket in accordance
to ISO 7379/M12 x 30 (2x)
Position and Clamping dowel
Ident.-Nr./Id.-No. 9937438
(nicht im Lieferumfang enthalten/
not included in the shipment)

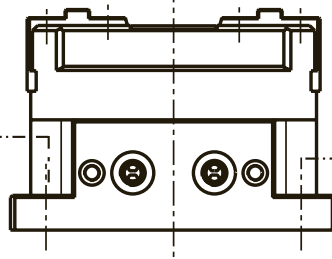

Schraube/Screw
DIN912 M12 x 50 (2x)



Distanzhülse/
spacer sleeve



Ident.-Nr./Id.-No. 0450144

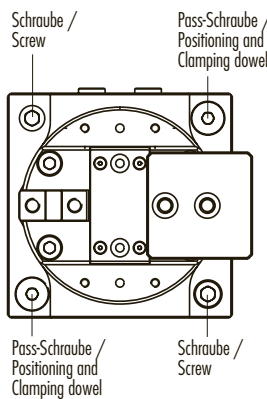
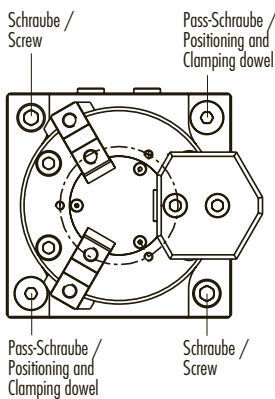

Anordnung in Reihe (3-fach), Betätigung über 3 Stück
Anschlussleisten; gemeinsam Öffnen und Schließen

Serial arrangement (3-fold), actuation via 3 connectors;
opening and closing at the same time

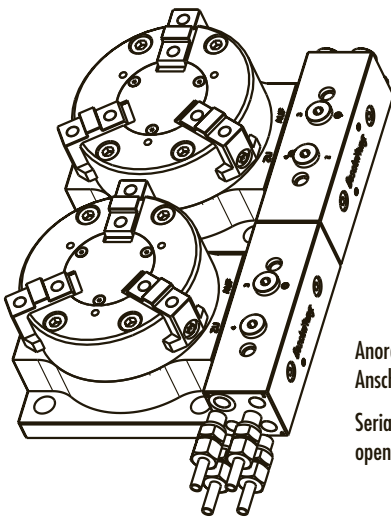

Anordnung in Reihe (2-fach), Betätigung über 2 Stück
Anschlussleisten; einzeln Öffnen und Schließen

Serial arrangement (2-fold), actuation via 2 connectors;
opening and closing individually

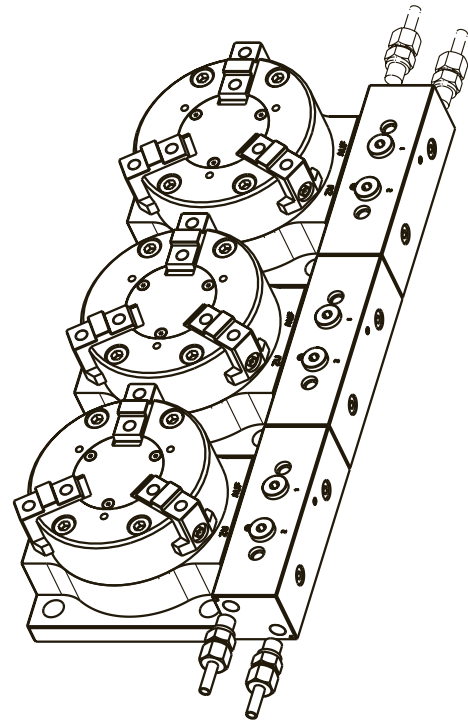

Anordnung in Reihe (3-fach), Betätigung über
1 Stück Anschlussleiste; gemeinsam Öffnen
und Schließen

Parallel arrangement (3-fold), actuation via
one connector; opening and closing at the
same time

