

### Stationäres 3-Backenfutter ROTA TPS 315-90

pneumatisch

### Stationary 3-Jaw Clamping Chuck ROTA TPS 315-90

pneumatic



Bezeichnung Type	Ident.-Nr. Id.-No.	Hub/Backe Stroke/Jaw	Spannkraft* bei 6 bar Clamping force* at 6 bar	Druck Pressure	Luftverbrauch pro Doppelhub Air cons. per double stroke	Öffnungszeit bei 6 bar Opening time at 6 bar	Schließzeit bei 6 bar Closing time at 6 bar	Gewicht Weight	Wiederhol- genauigkeit** Repeatability**	Max. Backenhöhe Max. jaw height
TPS 315-90/K	88000155	5 mm	140000 N	6 bar	16400 cm <sup>3</sup>	1 s	1.2 s	82 kg	0.05 mm	76 mm
TPS 315-90/Z	88000784	5 mm	140000 N	6 bar	16400 cm <sup>3</sup>	1 s	1.2 s	82 kg	0.05 mm	76 mm

\* Spannkraft ist die arithmetische Summe der an den Spannbacken auftretenden Einzelkräfte im Abstand „H“ bei 6 bar  
\*\* Streuung der Endlagen bei 100 aufeinanderfolgenden Hieben

\* Clamping force is the arithmetic sum of the individual forces occurring at the jaws, distance "H" at 6 bar  
\*\* After 100 consecutive strokes to end positions

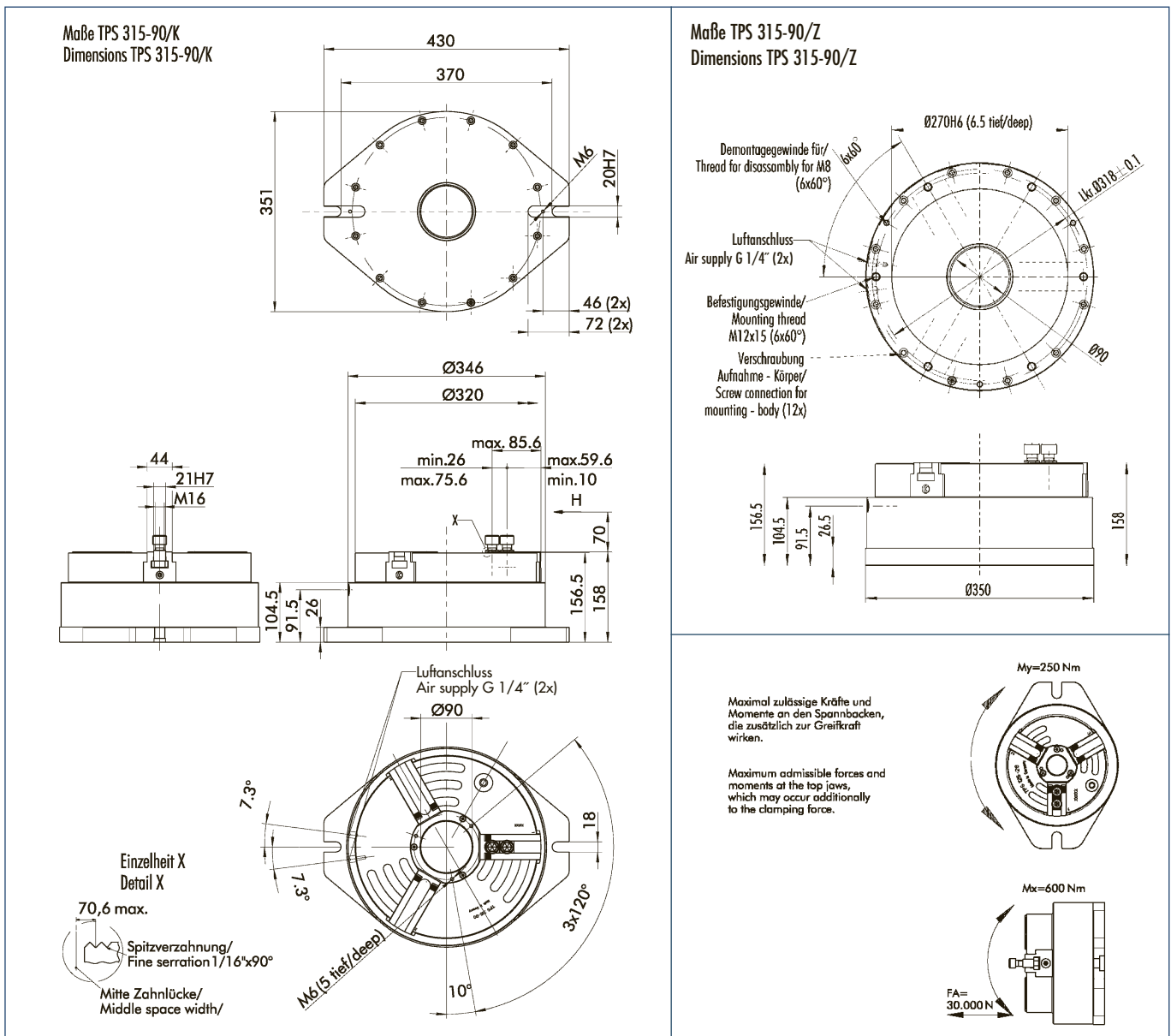

#### Technische Merkmale

Integrierter Spannzylinder. Kraftübersetzung über Keilhaken.  
Hohe Spannkraft bei 6 bar. Mit zylindrischem Durchgang.

#### Zubehör

Aufsatzbacken sind im „Zubehör“-Teil.

#### Technical features

Integrated clamping cylinder. Wedge hook principle. High clamping force at 6 bar.  
With centric through hole.

#### Accessories

For top jaws see chapter "Accessories".