



### Hydro-Dehnspannfutter Aufnahme ähnlich SK 50

**Kraftbetätigte Spannung – mit ausrichtbarem  
Anschraubflansch**

Rundlaufgenauigkeit: < 0,003 mm  
Einsatz von Zwischenbüchsen möglich

### Hydraulic Expansion Toolholder Mounting similar SK 50

**Power actuated clamping – with adjustable  
screw-down flange**

Run out accuracy: < 0.003 mm  
Use of intermediate sleeves possible

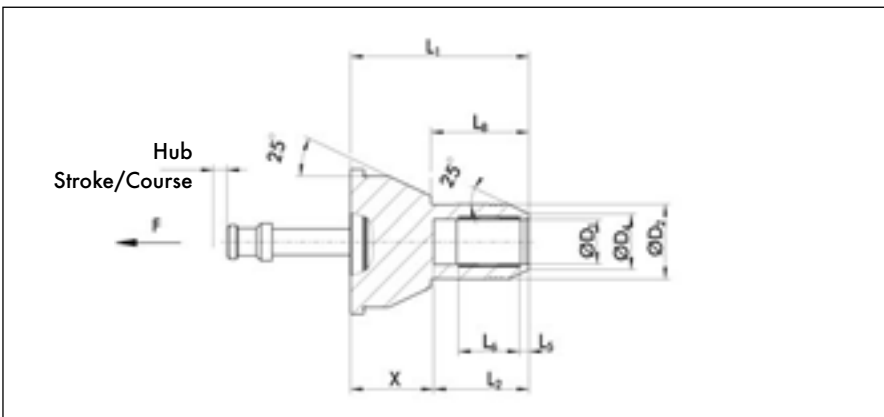
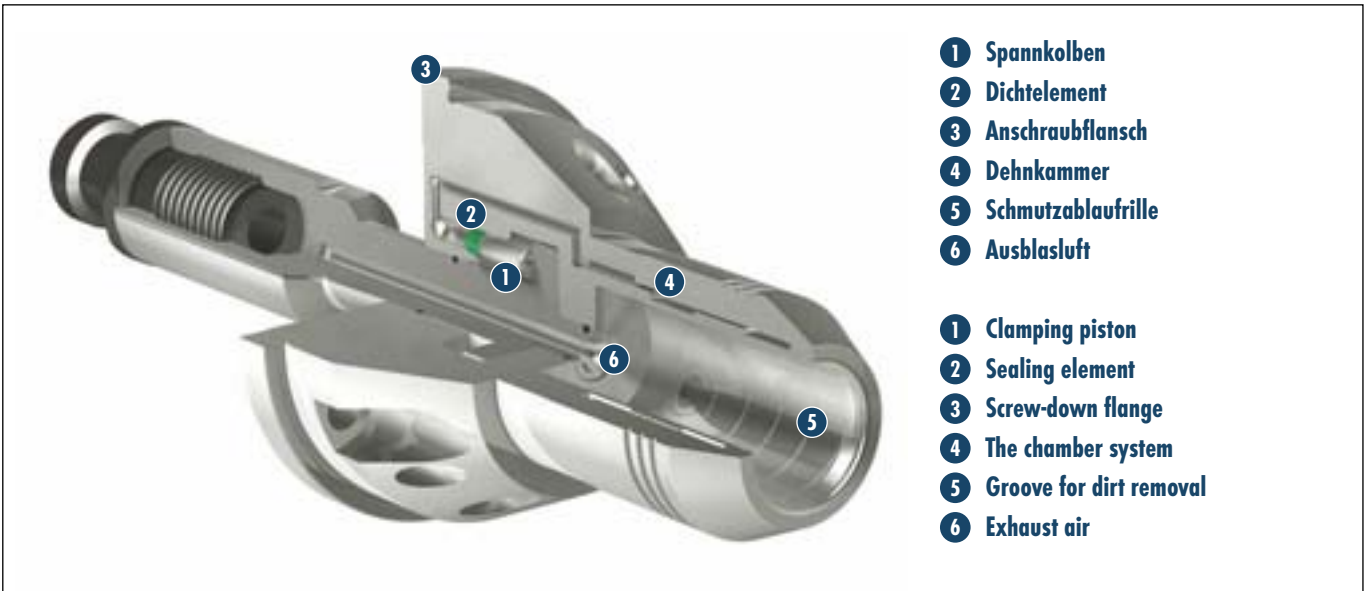

Spann-Ø D <sub>1</sub> * Clamp. Ø D <sub>1</sub> * [mm]	ID		D <sub>2</sub> [mm]	D <sub>4</sub> [mm]	X [mm]	L <sub>1</sub> [mm]	L <sub>2</sub> [mm]	L <sub>5</sub> [mm]	L <sub>6</sub> [mm]	L <sub>8</sub> [mm]	m [kg]
12	0206746	○	36.5		57	111	54	5.5	31.5	52	3.3
20	0206747	○	42	28	57	121	64	5.5	34.5	62	3.4
22	0206748	○	44	30	62	126	64	5.5	35.5	62	3.5
32	0206749	○	54	40	61	131	70	6	42.5	72	3.8

\* Für Werkzeugtoleranz h7 bei Ø 12 mm bis Ø 32 mm, andere Abmessungen auf Anfrage!

Verfügbarkeit: ● lieferbar ab Lager ▲ kurzfristig lieferbar ○ auf Anfrage

\* Tool tolerance h7 for Ø 12 mm to Ø 32 mm, other dimensions on request!

Availability: ● available ex stock ▲ short lead time ○ on request