



Hydro-Dehnspannfutter Aufnahme EWAG Ø 46 mm

Kraftbetätigte Spannung

Rundlaufgenauigkeit: < 0,003 mm
Einsatz von Zwischenbüchsen möglich

Hydraulic Expansion Toolholder Mounting EWAG Ø 46 mm

Power actuated clamping

Run out accuracy: < 0.003 mm
Use of intermediate sleeves possible

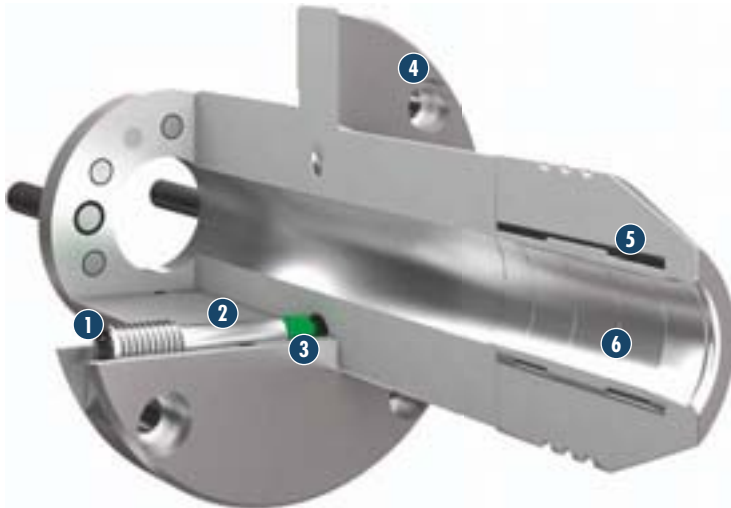

- 1 Spannschraube
- 2 Spannkolben
- 3 Dichtelement
- 4 Anschraubfläche mit Zentrieraufnahme
- 5 Dehnkammer
- 6 Schmutzablauffrille

- 1 Spannschraube
- 2 Clamping piston
- 3 Sealing element
- 4 Fastening surface with centering mount
- 5 The chamber system
- 6 Groove for dirt removal

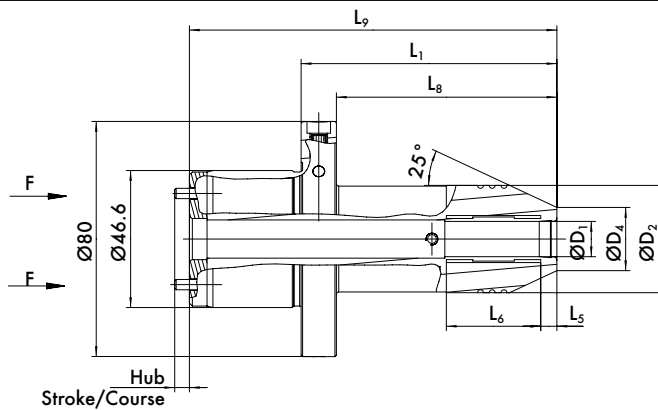

Spann-Ø D ₁ * Clamp. Ø D ₁ * [mm]	ID		D ₂ [mm]	D ₄ [mm]	L ₁ [mm]	L ₅ [mm]	L ₆ [mm]	L ₈ [mm]	L ₉ [mm]	m [kg]
12	0206766	○	36.5	21.5	87	5.5	31.5	75	125	1.3
20	0206767	○	42	28	87	5.5	31.5	75	125	1.4
22	0206768	○	44	30	87	5.5	35.5	75	125	1.5
32	0206769	○	54	40	87	6	42.5	75	125	1.6

* Für Werkzeugtoleranz h7 bei Ø 12 mm bis Ø 32 mm, andere Abmessungen auf Anfrage!

* Tool tolerance h7 for Ø 12 mm to Ø 32 mm, other dimensions on request!

Verfügbarkeit: ● lieferbar ab Lager ▲ kurzfristig lieferbar ○ auf Anfrage

Availability: ● available ex stock ▲ short lead time ○ on request