



Hydro-Dehnspannfutter Aufnahme ähnlich HSK-A 100

Kraftbetätigte Spannung

Rundlaufgenauigkeit: < 0,003 mm
Einsatz von Zwischenbüchsen möglich

Hydraulic Expansion Toolholder Mounting similar HSK-A 100

Power actuated clamping

Run out accuracy: < 0.003 mm
Use of intermediate sleeves possible

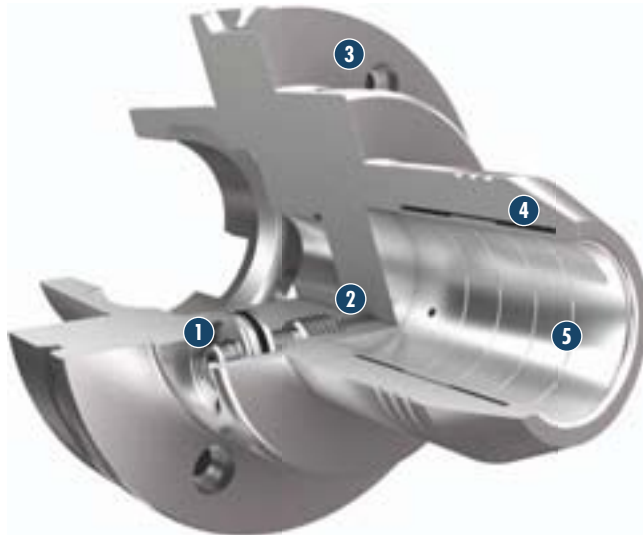

- 1 Spannschraube
- 2 Spannkolben
- 3 Anschraubfläche mit Zentrieraufnahme
- 4 Dehnkammer
- 5 Schmutzablauffrille

- 1 Spannschraube
- 2 Clamping piston
- 3 Fastening surface with centering mount
- 4 The chamber system
- 5 Groove for dirt removal

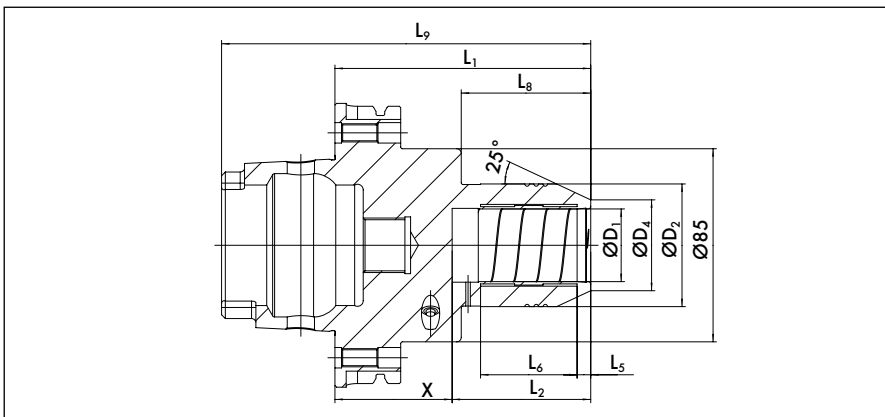

Spann-Ø D ₁ * Clamp. Ø D ₁ * [mm]	ID		D ₂ [mm]	D ₄ [mm]	X [mm]	L ₁ [mm]	L ₂ [mm]	L ₅ [mm]	L ₆ [mm]	L ₈ [mm]	L ₉ [mm]	m [kg]
12	0206666	○	36.5	21.5	62.5	112.5	50	5.5	31.5	57	162.5	3.2
20	0206667	○	42	28	51.5	112.5	61	5.5	31.5	57	162.5	3.3
22	0206668	○	44	30	51.5	112.5	61	5.5	35.5	57	162.5	3.4
32	0206669	○	54	40	51.5	112.5	61	6	42.5	57	162.5	3.5

* Für Werkzeugtoleranz h7 bei Ø 12 mm bis Ø 32 mm, andere Abmessungen auf Anfrage!

* Tool tolerance h7 for Ø 12 mm to Ø 32 mm, other dimensions on request!

Verfügbarkeit: ● lieferbar ab Lager ▲ kurzfristig lieferbar ○ auf Anfrage

Availability: ● available ex stock ▲ short lead time ○ on request