



**Hydro-Dehnspannfutter
Aufnahme Ulmer Ø 85 mm**

Kraftbetätigte Spannung

Rundlaufgenauigkeit: < 0,003 mm
Einsatz von Zwischenbüchsen möglich

**Hydraulic Expansion Toolholder
Mounting Ulmer Ø 85 mm**

Power actuated clamping

Run out accuracy: < 0.003 mm
Use of intermediate sleeves possible

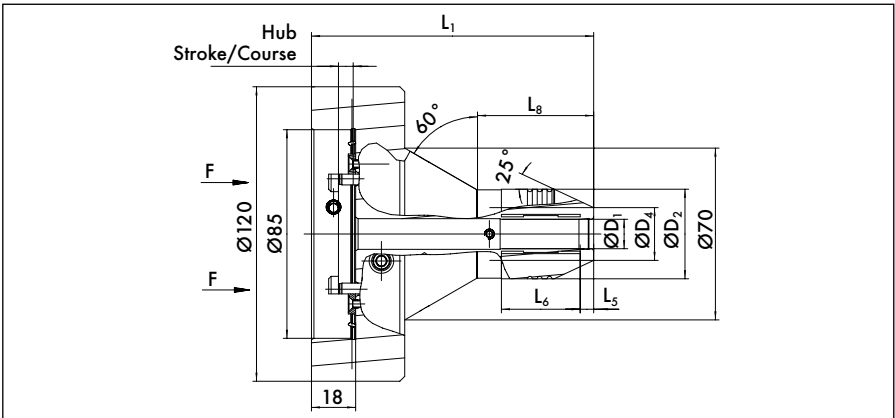
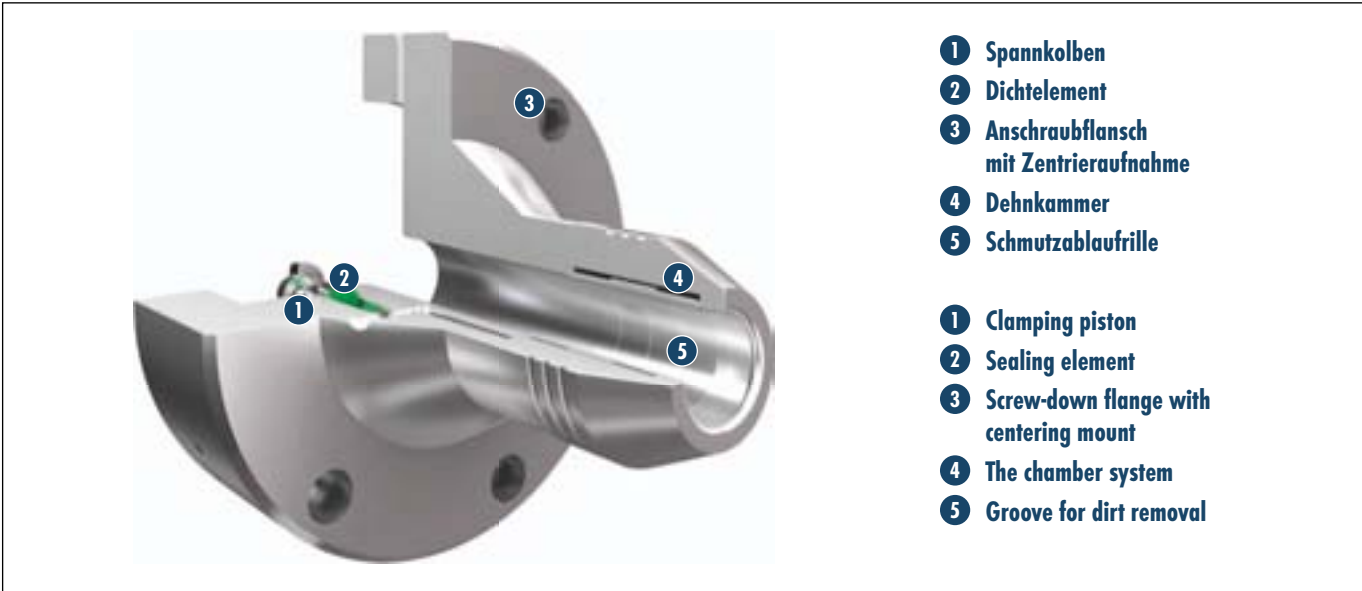

Spann-Ø D_1^* Clamp. Ø D_1^* [mm]	ID		D_2 [mm]	D_4 [mm]	L_1 [mm]	L_5 [mm]	L_6 [mm]	L_8 [mm]	m [kg]
12	0206696	○	36.5	21.5	115	5.5	31.5	52	3.2
20	0206697	○	42	28	115	5.5	31.5	52	3.3
22	0206698	○	44	30	115	5.5	35.5	54	3.4
32	0206699	○	54	40	115	6	42.5	62	3.5

* Für Werkzeugtoleranz h7 bei Ø 12 mm bis Ø 32 mm, andere Abmessungen auf Anfrage!

* Tool tolerance h7 for Ø 12 mm to Ø 32 mm, other dimensions on request!

Verfügbarkeit: ● lieferbar ab Lager ▲ kurzfristig lieferbar ○ auf Anfrage

Availability: ● available ex stock ▲ short lead time ○ on request