

### Rüstkostenreduzierung

Die Universal-Aufsatzbacken mit metrischem Kreuzversatz sind auf allen Keilstangen-Drehfuttern, z.B. Backen-Schnellwechselfutter Type ROTA THW plus, einsetzbar. Vor allem bei kleinen und unterschiedlichen Losgrößen werden Rüstzeiten und damit Rüstkosten durch die Vielseitigkeit der Backen gesenkt.

### Flexibilität

Mit einem Satz Universal-Aufsatzbacken können Werkstücke am Innen- und Außendurchmesser gespannt werden. Auch für Stangenbearbeitung einsetzbar.

### Wirtschaftlich

Durch die Verwendung der Universal-Aufsatzbacken können mit einem Satz bis zu 5 Spannstellungen abgedeckt werden. Das senkt Ihre Rüstzeiten und Rüstkosten und ermöglicht wirtschaftliches Arbeiten.



### Reduced set-up times

The universal top jaws with metric tongue and groove can be used on all wedge bar lathe chucks, for example quick-jaw-change chucks ROTA THW plus. The versatility of the jaws reduces set-up times and therefore also set-up costs, particularly with small and varying lot sizes.

### Flexibility

Workpieces can be clamped on the internal and external diameter using a set of universal top jaws. Can also be used for bar work.

### Economical

The use of universal top jaws means that up to 5 different application possibilities can be achieved with one set.

This reduces set-up times and costs and permits economical operation.

## Produkteigenschaften

- Für Innen-, Außen- und Stangenspannung
- Sehr großer Spannbereich  
z.B. bei SCHUNK ROTA THW plus Backen-Schnellwechselfutter
- 2 Gewinde für Werkstückanschlüsse/Auflagebolzen
- Geringe Werkstück-Einspanntiefe möglich
- Rüstzeit-Minimierung: 1 Satz Universal-Aufsatzbacken für 3 Spannungen

## Product features

- For internal, external and bar clamping
- Very large clamping range  
e.g. SCHUNK ROTA THW plus quick-jaw-change chuck
- 2 threaded holes for workpiece stops/workpiece bolts
- Low workpiece clamping depth possible
- Reduces set-up time: 1 set universal top jaws for 3 clamping operations

## SZKU, Universal-Aufsatzbacken, hart

Die ideale Lösung für Außen-, Innen- und Stangenspannung mit NUR einem Satz

## SZKU, Universal Top Jaws, hard

The perfect solution for O.D., I.D. and bar clamping with one set ONLY

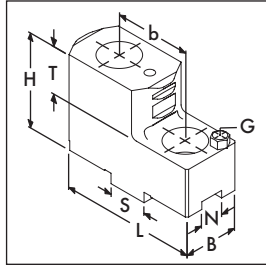

Stahl 16 MnCr 5,  
einsatzgehärtet  
Steel 16 MnCr 5,  
case hardened

SCHUNK-FUTTERTYPE SCHUNK-CHUCK TYPE	SCHUNK- Type	Ident-Nr. Id.-No.	Spannbereich Clamping range		Spannbereich Clamping range		Stangen- spannung Bar clamping	N	S	B	H	T	G	b	Satz Set kg
			Außen A1 O.D. A1	Innen I1 I.D. I1	Außen A2 O.D. A2	Innen I2 I.D. I2									
ROTA THW plus 165	SZKU 160	139 300	88 – 107	116 – 135	70 – 89	98 – 117	21 – 40	8	18	22	42	20	M 5	32	0.7
ROTA THW plus 185	SZKU 160	139 300	92 – 129	120 – 157	73 – 111	101 – 139	24 – 62	8	18	22	42	20	M 5	32	0.7
ROTA THW plus 215	SZKU 200	139 301	135 – 181	141 – 187	96 – 143	102 – 149	25 – 72	10	20	24	48	25	M 6	40	0.9
ROTA THW plus 260	SZKU 250	139 302	163 – 207	199 – 243	99 – 143	135 – 179	33 – 77	12	20	30	55	25	M 6	40	1.6
ROTA THW plus 315	SZKU 250	139 302	199 – 265	235 – 301	104 – 181	140 – 217	38 – 115	12	20	30	55	25	M 6	40	1.6

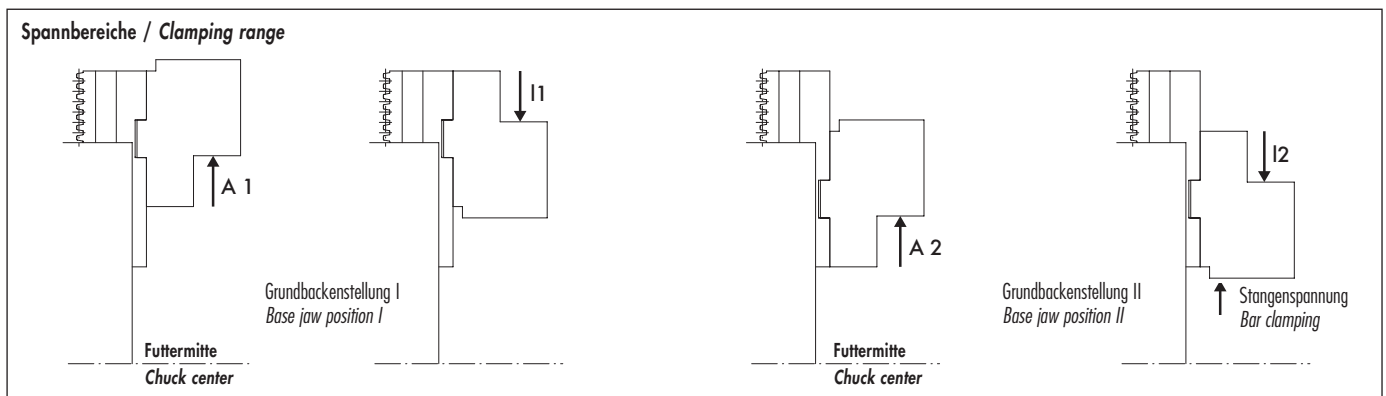

Auf Anfrage senden wir Ihnen gerne die Spannbereichs-Tabellen für andere passende Futtertypen!

On request we are sending you charts of the clamping ranges for other suitable lathe chuck types!



Passende Grundbacken finden Sie auf Seite 63 – 64  
Suitable base jaws available on page 63 – 64



**Hinweis:**  
Auflagebolzen zur Veränderung der Einspanntiefe »T« gehören nicht zum Lieferumfang!  
Maß- und Bestelltabellen finden Sie auf Seite 301

**Note:**  
Workpiece stops to adjust the clamping depth »T« are not included in our scope of delivery and have to be ordered separately! For dimensions and ordering data see page 301